

Кондиціонер повітря типу мультіспліт - система

ІНСТРУКЦІЯ З ЕКСПЛУАТАЦІЇ ТА МОНТАЖУ

Моделей:

NCI07MMlw1eu

NCI09MMlw1eu

NCI12MMlw1eu

NCI18MMlw1eu

NCI2M15EF1eu

NCI2M18EF1eu

NCI3M21EF1eu

NCI3M27EFIHMeu

NCI4M28EF1eu

NCI4M36EFIHMeu

NCI5M42EFIHMeu

Важливе зауваження:

Уважно прочитайте цю інструкцію з експлуатації перед монтажем або використанням вашого нового кондиціонера повітря. Збережіть цю інструкцію для подальшого використання.

Зміст

Заходи безпеки	03
-----------------------------	-----------

Посібник власника

Компоненти та основні функції	14
--	-----------

1. Компоненти пристрою	14
2. Робоча температура	16
3. Функціональні особливості	17

Ручне керування та технічне обслуговування	19
---	-----------

Пошук та усунення несправностей	20
--	-----------

Посібник з монтажу

Акcesуари	23
Коротка інструкція з монтажу.....	24
Схема монтажу	25
Технічні характеристики	26
Монтаж зовнішнього блока	27
1. Вибір місця встановлення	27
2. Монтаж зливного патруб.....	28
3. Кріплення зовнішнього блока	28
Під'єднання трубопроводу холодоагенту	30
1. Розрізання труб	30
2. Зачищення задирок	30
3. Розвальцьовування кінців труб	30
4. З'єднання труб	31
Монтаж електропроводки	27
1. Монтаж електропроводки зовнішнього блока	29
2. Схема електропроводки	35
Випускання повітря	43
1. Примітка щодо додавання холодоагенту	44
2. Перевірка на безпечність і герметичність	46
Пробний запуск	47
Функція автоматичного виправлення помилок електропроводки/прокладання труб	48

Заходи безпеки

ЗАСТЕРЕЖЕННЯ!



Цей знак попереджує, що недотримання інструкцій може призвести до смерті або серйозних травм

ОБЕРЕЖНО!



Цей знак попереджує, що недотримання інструкцій може викликати легке ушкодження здоров'я або пошкодження приладу або іншого майна

Прочитайте запобіжні заходи перед експлуатацією та встановленням. Неправильна установка через ігнорування інструкцій може призвести до серйозних пошкоджень або травм. Серйозність можливих пошкоджень або травм класифікується як **ПОПЕРЕДЖЕННЯ** або **ОБЕРЕЖНО**.



ЗАСТЕРЕЖЕННЯ

Цей прилад може використовуватися дітьми у віці від 8 років і старше і особами з обмеженими фізичними, сенсорними або розумовими здібностями або відсутністю досвіду і знань, якщо їм було надано нагляд або інструкція щодо безпечного використання приладу і розуміння пов'язаних з цим небезпек.

Діти не повинні грати з приладом.

Діти у віці від 3 років і менше 8 років не повинні підключати, регулювати і чистити прилад або виконувати технічне обслуговування.



ЗАСТЕРЕЖЕННЯ!

- Технічне обслуговування повинно виконуватися кваліфікованими фахівцями. Інакше, це може призвести до травм або пошкодження пристрою.
- Від'єднайте кондиціонер від електроживлення під час його чищення. Інакше, це може призвести до ураження електричним струмом.
- Якщо шнур живлення пошкоджений, він повинен бути замінений виробником, його агентом з обслуговування або аналогічним кваліфікованим персоналом, щоб уникнути небезпеки.
- Не використовуйте воду для миття кондиціонеру, щоб уникнути ураження електричним струмом.
- Не розпиляйте воду на внутрішній блок. Це може викликати ураження електричним струмом або несправність.
- Після зняття фільтра не торкайтеся пластин, щоб уникнути травм.
- Не використовуйте вогонь або фен для сушіння фільтра, щоб уникнути деформації або пожежі.
- Не ремонтуйте кондиціонер самостійно. Це може викликати ураження електричним струмом або пошкодження. Будь ласка, зверніться до авторизованого сервісного центру, коли вам потрібно відремонтувати кондиціонер.
- Не вставляйте пальці або предмети в повітрязабірник або отвори для випуску повітря. Це може стати причиною травми або пошкодження пристрою.
- Не закривайте отвір для випуску повітря або повітрязабірник. Це може привести до несправності.
- Не допускайте попадання води на пульт дистанційного керування, інакше пульт дистанційного керування може зламатись.
- Коли відбуваються нижченаведені події, вимкніть кондиціонер і негайно вимкніть живлення, а потім зверніться до торгового представника або до авторизованого сервісного центру.
 - Мережевий шнур живлення перегрівається або пошкоджений.
 - Незвичний звук під час роботи кондиціонера.
 - Автоматичний вимикач часто спрацьовує.
 - Кондиціонер виділяє горілий запах.
 - Внутрішній блок протікає.
- Якщо кондиціонер працює у неналежних умовах, це може привести до несправності, ураження електричним струмом або пожежі.
- Під час увімкнення або вимкнення пристрою за допомогою перемикача аварійного режиму роботи натискайте на цей перемикач з ізольованим предметом, а не металічним.
- Не наступайте на верхню панель зовнішнього блоку або не кладіть на неї важкі предмети. Це може призвести до пошкодження або травми.



ЗАСТЕРЕЖЕННЯ ЩОДО ЧИЩЕННЯ І ОБСЛУГОВУВАННЯ

- Вимкніть пристрій та відключіть живлення перед чищенням. Якщо цього не зробити, це може призвести до ураження електричним струмом.
- **НЕ ЧИСТИТЬ** кондиціонер із надмірною кількістю води.
- **НЕ ЧИСТИТЬ** кондиціонер горючими миючими засобами. Горючі миючі засоби можуть привести до виникнення пожежі або деформації.



ОБЕРЕЖНО

- Вимкніть і від'єднайте живлення кондиціонер, якщо не збираєтесь використовувати його протягом тривалого часу.
- Вимкніть і від'єднайте прилад під час грози.
- Переконайтесь, що конденсат води може безперешкодно стікати з приладу.
- **Не вмикайте** кондиціонер мокрими руками. Це може призвести до ураження електричним струмом.
- **Не використовуйте** прилад для будь-яких інших цілей, окрім використання за призначенням.
- **Не ставте** або не кладіть предмети на верхню частину зовнішнього блоку.
- **Не дозволяйте** експлуатацію кондиціонеру протягом тривалого часу з відкритими дверима або вікнами, а також в умовах високого рівня вологості.
- **Не ставте** нагрівальні прилади поряд з кондиціонером.
- Транспортуйте кондиціонер тільки у вертикальному положенні.



ЗАСТЕРЕЖЕННЯ ЩОДО ЕЛЕКТРИЧНИХ ЧАСТИН

- Використовуйте тільки призначений шнур живлення. Якщо цей шнур пошкоджений, він повинен бути замінений виробником або спеціально кваліфікованими особами авторизованого сервісного центру, щоб уникнути небезпеки.
- Тримайте шнур живлення в чистоті. Видаліть пил або бруд, що накопичується на вилці або навколо неї. Забруднення штекерів може призвести до пожежі або ураження електричним струмом.
- **Не тягніть** за шнур живлення, щоб відключити кондиціонер. Візьміться міцно за вилку і витягніть її з розетки. Якщо тягнути безпосередньо за шнур, це може пошкодити його, що може призвести до пожежі або ураження електричним струмом.
- **Не використовуйте** подовжувач, не продовжуйте шнур живлення вручну або не під'єднайте інші пристрої до розетки, до якої під'єднаний кондиціонер. Незадовільні електричні з'єднання, ізоляція і недостатня напруга можуть викликати пожежу.
- Щоб уникнути пожежі або ураження електричним струмом кондиціонер повинен бути заземлений. Кондиціонер потрібно підключити до заземленої розетки.
- Для всіх робіт з електромонтажу дотримуйтесь усіх місцевих та національних стандартів електропроводки, правил та Інструкції з монтажу. Щільно підключіть кабелі та надійно затисніть їх, щоб запобігти пошкодженню клеми зовнішні сили. Неправильні електричні з'єднання можуть перегріватися і викликати пожежу, а також можуть спричинити шок. Всі електричні з'єднання повинні бути виконані відповідно до схеми електричного підключення, розташованої на панелях внутрішнього та зовнішнього блоків.

Попередження у використанні холодогенту R32

Заходи безпеки під час використання холодоагенту R32

У мультисистемах знаходиться в чисельних зовнішніх блоках. Монтажні роботи для базового встановлення такі самі, як і в разі звичайного холодоагенту (R22 чи R410A). Однак зверніть увагу на такі моменти:

УВАГА!

- 1. Перевезення обладнання, що містить горючі холодоагенти**
Дотримання правил перевезення
- 2. Маркування обладнання з використанням знаків**
Дотримання місцевих нормативів
- 3. Утилізація обладнання з використанням займистих холодоагентів**
Дотримання національних нормативів
- 4. Зберігання обладнання/техніки**
Зберігання обладнання має здійснюватися відповідно до інструкцій виробника.
- 5. Storage of packed (unsold) equipment**
 - Забезпечення захисту з використанням пакування для зберігання має бути створене так, що в разі механічного пошкодження обладнання всередині пакування не буде спричинено витікання заряду холодоагенту.
 - Максимальна кількість одиниць обладнання, що дозволено зберігати разом, буде визначатися місцевими нормативами.
- 6. Інформація щодо обслуговування**
 - 6-1 Перевірки в ділянках пакування**
Перед початком роботи на системах, що містять займисті холодоагенти, потрібні перевірки безпеки, щоб звести до мінімуму небезпеку займання. Щоб застосувати систему охолодження, такі запобіжні заходи мають бути виконані до здійснення робіт у системі.
 - 6-2 Порядок роботи**
Роботу потрібно виконувати згідно з контрольованим порядком виконання, для того щоб звести до мінімуму ризик горючого газу чи пари, які наявні під час роботи.
 - 6-3 Загальна зона виконання робіт**
 - Весь обслуговувальний персонал та інші, що працюють у місцевій зоні, мають бути проінструктовані про здійснювані види робіт. Треба уникати роботи в замкнутому просторі.
 - Зона навколо робочого простору має бути розділена на частини. Переконайтеся, що забезпечено безпечні умови в цій зоні внаслідок контролю горючих матеріалів.
 - 6-4 Перевірка на наявність холодоагенту**
 - Зона має бути перевірена за допомогою відповідного детектора холодоагенту до і під час роботи, щоб технік був упевнений у відсутності потенційно вогнебезпечних випаровувань.
 - Переконайтеся, що обладнання для виявлення витікань, що застосовується, підходить для використання до займистих холодоагентів, тобто не іскристих, відповідно запечатаних чи іскробезпечних.
 - 6-5 Наявність вогнегасника**
 - Якщо будь-яка робота із застосуванням відкритого вогню виконується на холодильному обладнанні чи будь-яких пов'язаних частинах, має бути в наявності відповідне обладнання для пожежогасіння.
 - Порошковий чи вуглекислотний (CO₂) вогнегасник мають знаходитися поблизу із зоною заряджання.

Попередження у використанні холодогенту R32



6-6 Відсутність джерел займання

- Жодна особа, яка виконує роботу із холодильною системою, що піддає впливу будь-який трубопровід, що містить чи містив легкозаймистий холодоагент, не повинна використовувати джерела займання так, щоб це могло спричинити займання чи вибух.
- Усе можливі джерела займання, зокрема куріння, мають розташовуватися досить далеко від місця встановлення, ремонту, видалення та утилізації, протягом яких займистий холодоагент може бути випущений у навколишній простір.
- До початку роботи має бути оглянута ділянка навколо обладнання, щоб переконатися, що немає легкозаймистих зон ризику чи ризиків займання. Мають бути розміщені знаки «Куріння заборонене».

6-7 Провітрювана зона

- Переконайтеся, що зона знаходиться у відкритому просторі чи що вона відповідно провітрюється, перш ніж порушувати систему чи виконувати будь-які вогневі роботи.
- Вентиляція має здійснюватися протягом періоду виконання роботи.
- Вентиляція має без ризику розігнати будь-який випущений холодоагент, найкраще вигнати його в зовнішню атмосферу.

6-8 Перевірки в холодильному обладнанні

- Там, де замінюються електричні компоненти, вони мають бути придатні для цієї мети та відповідати належній специфікації.
- Завжди мають бути виконані рекомендації щодо технічного обслуговування і керівництво з послуг, що надаються. Якщо маєте сумніви, зверніться в технічний відділ виробника для отримання допомоги.
- Мають бути застосовані такі перевірки до установок, що використовують займисті холодоагенти:
 - Розмір завантаження відповідно до розміру кімнати, у межах якої встановлений холодоагент, що містить деталі;
 - Техніка вентиляції та випускна труба працюють у відповідний спосіб і не створюють завад;
 - Якщо використовується непряма схема охолодження, вторинне коло має бути перевірене на наявність холодоагенту;
 - Маркування для обладнання має все ще бути видимим та читаним. Нерозбірливі маркування і знаки мають бути виправлені;
 - Холодильна труба чи компоненти встановлені в положення, коли вони навряд чи будуть піддаватися впливу будь-якої речовини, які можуть спричинити корозію холодоагенту, — якщо компоненти не складаються з матеріалів, які є стійкими до корозії чи у відповідний спосіб захищені від корозії.

6-9 Перевірки електричних пристроїв

- Ремонт і технічне обслуговування електричних компонентів мають включати попередні перевірки безпеки та процедури контролю партії деталей.
- Якщо існує несправність, яка може загрожувати безпеці, електроживлення не повинно підключатися до ланцюга, доки не буде в нормі.

Попередження у використанні холодогенту R32

УВАГА!

- Якщо несправність не можна усунути негайно, але потрібно продовжити роботу, мають бути застосовані відповідні тимчасові заходи для вирішення проблеми.
 - Це має бути повідомлено власникові обладнання, тому повідомляють усіх учасників.
 - Попередні перевірки безпеки мають включати в себе:
 - Коли конденсатори розряджаються: це має бути виконано в безпечний спосіб, щоб уникнути можливості утворення іскріння;
 - Коли там відсутні під напругою електричні компоненти та електропроводка, що піддаються впливу під час заряджання, відновлення чи продування системи;
 - Коли є безперервність заземлення.
- 7. Ремонт герметичних компонентів**
- Під час ремонту загерметизованих компонентів слід відключити електроживлення від обладнання, що працювало до відкриття герметичних кришок тощо.
 - Якщо електроживлення обладнання вкрай необхідне під час обслуговування, має бути задіяна постійно активна певна форма виявлення витікань, яка повинна бути розташована в найбільш критичних місцях, щоб попередити про потенційно небезпечну ситуацію.
 - Особлива увага має бути приділена наступному, щоб гарантувати, що під час роботи на електричних компонентах корпус не змінений у такий спосіб, за якого рівень захисту зазнав змін.
 - Це включає пошкодження кабелів, надмірну кількість з'єднань, клеми, не виготовлені згідно з оригінальною специфікацією, пошкодження герметики, неправильне встановлення кришок сальника тощо.
 - Переконайтеся в тому, що пристрій надійно закріплений.
 - Переконайтеся в тому, що герметик чи герметизувальні матеріали не втратили якості, внаслідок чого вони більше не служать запобіганню потрапляння горючих атмосфер.
 - Запасні частини мають відповідати специфікаціям виробника.
- ПРИМІТКА:**
Використання силіконового герметика може знизити ефективність деяких типів обладнання для виявлення витікань.
Іскробезпечні компоненти не мають бути ізольовані до початку роботи з ними.
- 8. Ремонт іскробезпечних компонентів**
- Не застосовувати будь-які постійні індуктивні чи ємнісні навантаження в ланцюгу без гарантії, що це не спричинить перевищення напруги та струму, які є допустимими для використовуваного обладнання.
 - Іскробезпечні компоненти — це єдині типи, які можуть впливати, перебуваючи в присутності займистих атмосфер.
 - Випробувальне обладнання повинно мати відповідну номінальну потужність. Заміна компонентів виконується тільки на частини, які вказані виробником.
 - Інші частини можуть спричинити займання холодоагенту в атмосфері через витікання.
- 9. Кабелі**
- Переконайтеся, що кабелі не будуть піддаватися зносу, корозії, надлишковому тиску, вібрації, потрапляти під гострі краї або будь-які інші несприятливі екологічні наслідки.

Попередження у використанні холодоагенту R32

УВАГА!

- Перевірка має також враховувати ефекти старіння чи тривалої вібрації з таких джерел, як компресори або вентилятори.
- 10. Виявлення горючих холодоагентів**
- За жодних обставин потенційні джерела займання не можна використовувати в пошуку чи виявленні витікань холодоагенту.
 - Галоїдна лампа (чи будь-який інший датчик, який використовує відкрите полум'я) не має застосовуватися.
- 11. Методи виявлення витікань**
- Такі методи виявлення витікань вважаються прийнятними для систем, що містять займисті холодоагенти:
 - Електронні датчики витікання мають бути використані для виявлення займистих холодоагентів, але чутливість не може відповідати вимогам або, можливо, знадобиться повторне калібрування. (Обладнання системи виявлення має бути відкаліброване в зоні, яка не містить холодоагент.)
 - Переконайтеся, що датчик не є потенційним джерелом займання і підходить для використовуваного холодоагенту.
 - Обладнання для виявлення витікання встановлюється у відсотках від НМЗ (нижньої межі займистості) холодоагенту та має бути відкаліброване до застосовуваного холодоагенту та до відповідного відсотка газу (25 % максимум) для підтвердження.
 - Рідини для виявлення витікання підходять для використання з більшістю холодоагентів, але використання мийних засобів, що містять хлор, треба уникати, оскільки хлор може реагувати з холодоагентом і сприяти корозії мідного трубопроводу.
 - Якщо підозрюється витікання, все відкрите полум'я має бути віддалене/погашене.
 - Якщо виявлене витікання холодоагенту та потрібне паяння, весь холодоагент має бути вилучений із системи чи відокремлений (за допомогою запірних клапанів) в частині системи, віддаленій від витікання.
 - Азот без домішки кисню (OFN) має бути очищений за допомогою системи до та в процесі паяння.
- 12. Видалення і відкачування**
- У разі проникання до холодильного контуру для полагодження чи для будь-якої іншої мети використовуються звичайні процедури.
 - Проте важливо, що найкраща практична рекомендація випливає з того, що вогнебезпечність — це попереджувальний фактор.
 - Треба дотримуватися такої процедури:
 - Видаліть холодоагент.
 - Випустіть контур з інертним газом.
 - Відкачайте.
 - Випустіть знову інертний газ.
 - Відкрийте контур за допомогою різання чи паяння.
 - Заряд холодоагенту має бути відновлений у відповідних циліндрах відновлення.

Попередження у використанні холодогенту R32

УВАГА!

- Система має «промитися» азотом без домішки кисню (OFN) для спрацьовування пристрою безпеки.
- Може знадобитися повторити цей процес кілька разів.
- Стиснене повітря чи кисень не мають використовуватися для виконання цього завдання.
- Промивання має бути досягнуте через порушення вакууму в системі за допомогою азоту без домішки кисню (OFN) і тривати до заповнення, допоки не буде досягнуто робочого тиску, потім випущене в атмосферу, і, нарешті, утворити вакуум.
- Цей процес має бути повторений, поки не буде жодного холодогенту в системі. Коли використовується остання заправка азоту без домішки кисню (OFN), система має скинути тиск до атмосферного тиску, щоб знову запустити роботу.
- Ця операція є абсолютно необхідною, якщо будуть проводитися операції паяння трубопроводу. Переконайтеся, що розетка для вакуумного насоса знаходиться далеко від будь-яких джерел займання та є вентиляція.

13. Процедури заряджання

- На додаток до звичайних процедур заряджання мають виконуватися такі вимоги:
 - Гарантування, що не відбувається забруднення різних холодоагентів під час використання зарядного обладнання.
 - Шланги та лінії мають бути якомога коротшими, щоб звести до мінімуму кількість холодоагенту, що міститься в них.
 - Циліндри мають зберігатися у вертикальному положенні.
 - Переконайтеся, що система охолодження заземлена перед завантаженням системи холодоагентом.
 - Позначте систему, коли завершено заряджання (якщо ще не завершено).
 - Має бути застосована особлива обережність, щоб не переповнювати систему охолодження.
- До підзаряджання системи вона має бути протестована з азотом без домішки кисню (OFN).
- Система піддається випробуванню на герметичність після завершення заряджання, але до введення в експлуатацію.
- Подальше випробування на герметичність має проводитися до покидання об'єкта.

14. Виведення з експлуатації

- Перед виконанням цієї процедури дуже важливо, щоб технік був повністю знайомий з обладнанням і всіма його деталями.
- Рекомендується передовий досвід, щоб були безпечно відновлені всі холодоагенти.
- До здійснення завдання зразки мастила та холодоагенту мають бути взяті в разі, коли знадобиться аналіз до повторного використання меліорованого холодоагенту. Важливо, щоб було підключене електроживлення до початку виконання завдання.
 - а) Ознайомтеся з обладнанням і його експлуатацією.
 - б) Ізолюйте систему за допомогою електрики.
 - в) Перед початком процедури переконайтеся, що:
 - Механічне обладнання доступне, якщо потрібне для обробки циліндрів холодоагенту.
 - Усі особисті засоби захисту є та використовуються у відповідний спосіб.

Попередження у використанні холодогенту R32

УВАГА!

- Процес відновлення контролює компетентна особа протягом усього часу.
- Відновлення обладнання та циліндрів виконується згідно з відповідними стандартами.
- d) Відкачайте систему холодоагенту, якщо це можливо.
- e) Якщо неможливо створити вакуум, створіть розгалужений трубопровід, щоб холодоагент міг бути видалений із різних частин системи.
- f) Переконайтеся, що циліндр знаходиться на вагах перед початком викачування.
- g) Запустіть установку збирання холодоагенту і працюйте відповідно до інструкцій виробника.
- h) Не перевантажуйте циліндри. (Не більш ніж 80 % завантаження об'єму рідини).
- i) Не перевищуйте максимального робочого тиску в циліндрі, навіть тимчасово.
- j) Коли циліндри були заповнені правильно і процес завершений, переконайтеся, що циліндри та обладнання видалені швидко з місця роботи та всі запірні вентиля закриті на обладнанні.
- k) Відновлений холодоагент не завантажується в іншу систему охолодження, якщо він не був очищений і перевірений.

15. Маркування

- Обладнання має бути позначене з позначенням того, що воно було виведене з експлуатації та звільнене від холодоагенту.
- Маркування має бути датоване і підписане.
- Переконайтеся, що є маркування на обладнанні з позначенням того, що обладнання містить займистий холодоагент.

16. Відновлення

- Під час видалення холодоагенту із системи, або для обслуговування, або для виведення з експлуатації рекомендується застосування правильних методів виконання робіт, щоб усі холодоагенти видалені безпечно.
- Під час передання холодоагенту в циліндри переконайтеся, що використовуються тільки відповідні циліндри збирання холодоагентів.
- Переконайтеся, що доступна відповідна кількість циліндрів для проведення повного заряджання системи.
- Усі циліндри, які мають бути використані, призначені для витягнутого холодоагенту і маркуються для цього холодоагенту (тобто спеціальні циліндри для збирання холодоагенту).
- Циліндри мають бути в комплекті із запобіжним клапаном і з'єднаними відсічними клапанами в робочому стані.
- Порожні циліндри збирання вилучені та, якщо можливо, охолоджуються до настання відновлення.
- Відновлене обладнання має бути в хорошому робочому стані з набором інструкцій, що стосуються обладнання, яке під рукою, і має бути придатне для відновлення горючих холодоагентів.
- Крім того, набір каліброваних ваг має бути доступний і в хорошому робочому стані.
- Шланги мають бути з муфтами з вимикальними пристроями без витікання і в хорошому стані.

Попередження у використанні холодогенту R32

УВАГА!

- Перед використанням установки збирання холодоагенту переконайтеся, що вона знаходиться у відповідному робочому стані, робочий стан у належний спосіб підтримується і будь-які пов'язані з ним електричні деталі герметизовані для запобігання займанню в разі витікання холодоагенту.
- Зверніться до виробника, якщо є сумніви.
- Витягнутий холодоагент має бути повернутий постачальнику холодоагенту у відповідному циліндрі для збирання, і має додаватися відповідний акт передачі відходів.
- Не змішуйте холодоагенти в системах збирання та особливо в циліндрах.
- Якщо мають бути видалені компресори чи компресорні мастила, переконайтеся, що вони були вилучені до прийнятної рівня, щоб бути впевненим, що легкозаймистий холодоагент не залишиться в мастилі.
- Процес вилучення здійснюється до повернення компресора постачальникам.
- Має використовуватися тільки електричне опалення для корпусу компресора для прискорення цього процесу.
- Коли мастило зливають із системи, це має бути виконано безпечно.

УВАГА!





- Коли переміщуєте чи встановлюєте на нове місце кондиціонер, проконсультуйтеся в досвідчених техніків з обслуговування з метою відключення і повторного встановлення блоку.
- Не встановлюйте будь-яку іншу електротехнічну продукцію чи побутові речі під внутрішнім блоком або зовнішнім блоком. Конденсат капає з блоку і може намочити речі, що може спричинити пошкодження або несправності вашого майна.
- Не використовуйте засоби для прискорення процесу розморожування чи очищення, крім тих, які рекомендує виробник.
- Прилад повинен зберігатися в приміщенні, що не має безперервно працюючих джерел займання, наприклад: (відкритого вогню в операційній газовій установці чи працюючому електричному нагрівачі)
- Не проколюйте і не спалюйте.
- Знайте, що холодоагенти не мають запаху.
- Вентиляційні отвори мають бути без засмічення.
- Прилад має зберігатися в добре провітрюваному приміщенні, де розмір кімнати відповідає площі приміщення, зазначеній для експлуатації.
- Прилад має зберігатися в приміщенні, що не має безперервного відкритого вогню (наприклад, включеного газового приладу) і джерел займання (наприклад, включеного електричного нагрівача).
- Будь-яка особа, що займається роботою з розкриття холодильного контуру, повинна мати відповідний чинний сертифікат від промислового акредитованого органу з оцінки, на підставі якого покладаються повноваження в межах компетенції для безпечної обробки холодоагентів відповідно до галузевої ліцензованої оціночної специфікації.

Попередження у використанні холодогенту R32

УВАГА!

- Обслуговування має проводитися тільки відповідно до рекомендацій виробника обладнання.
- Для технічного обслуговування і ремонту потрібна допомога інших кваліфікованих кадрів; вони будуть здійснюватися під наглядом особи, яка компетентна у використанні горючих холодоагентів.
- Не використовуйте засоби для прискорення процесу розморожування чи очищення, крім тих, які рекомендує виробник.
- Прилад має встановлюватися, експлуатуватися і зберігатися в приміщенні площею понад 10 м².
- Встановлення трубопроводу має бути проведене в приміщенні з площею підлоги понад 10 м².
- Трубопровід має відповідати національним нормам щодо газу.
- Максимальне завантаження холодоагенту становить 2,5 кг. Конкретна витрата холодоагенту базується на паспортній таблиці зовнішнього блоку.
- Механічні з'єднувачі, що використовуються всередині приміщення, мають відповідати вимогам ISO 14903. Якщо механічні з'єднувачі повторно використовуються всередині приміщення, ущільнювальні частини мають бути замінені новими. Якщо конічні з'єднання повторно використовують всередині приміщення, конічна частина має бути повторно розвальцьована.
- Монтаж трубопроводів має бути зведений до мінімуму.
- Механічні з'єднання мають бути доступні для обслуговування.

Пояснення символів відображається на внутрішньому блоці або зовнішньому блоці.

 Caution, risk of fire	ПОПЕРЕДЖЕННЯ	Цей символ показує, що цей пристрій використовує вогнебезпечний холодоагент. Якщо відбувається витікання холодоагенту і він піддається впливу зовнішнього джерела запалювання, є ризик займання
	УВАГА!	Цей символ показує, що потрібно уважно прочитати посібник з експлуатації.
	УВАГА!	Цей символ показує, що обслуговувальний персонал повинен поводитися із цим обладнанням, посилаючись на посібник з установаження.
	УВАГА!	Цей символ показує, що інформація доступна, як-от посібник з експлуатації або посібник з установаження.

Кількість заправленого холодоагенту (кг)	Висота встановлення (м)	Мінімальна площа приміщення (м ²)	Кількість заправленого холодоагенту (кг)	Висота встановлення (м)	Мінімальна площа приміщення (м ²)
1,0	0,6/1,8/2,2	9/1/1	1,95	0,6/1,8/2,2	33/4/2,5
1,05	0,6/1,8/2,2	9,5/1,5/1	2,0	0,6/1,8/2,2	34,5/4/3
1,1	0,6/1,8/2,2	10,5/1,5/1	2,05	0,6/1,8/2,2	36/4/3
1,15	0,6/1,8/2,2	11,5/1,5/1	2,1	0,6/1,8/2,2	38/4,5/3
1,2	0,6/1,8/2,2	12,5/1,5/1	2,15	0,6/1,8/2,2	40/4,5/3
1,25	0,6/1,8/2,2	13,5 /1,5 /1	2,2	0,6/1,8/2,2	41,5/5/3,5
1,3	0,6/1,8/2,2	14,5/2/1,5	2,25	0,6/1,8/2,2	43,5/5/3,5
1,35	0,6/1,8/2,2	16/2/1,5	2,3	0,6/1,8/2,2	45,5/5/3,5
1,4	0,6/1,8/2,2	17/2/1,5	2,35	0,6/1,8/2,2	47,5/5,5/4
1,45	0,6/1,8/2,2	18/2/1,5	2,4	0,6/1,8/2,2	49,5 /5,5/4
1,5	0,6/1,8/2,2	19,5/2,5/1,5	2,45	0,6/1,8/2,2	51,5/6/4
1,55	0,6/1,8/2,2	21/2,5/2	2,5	0,6/1,8/2,2	54/6/4
1,6	0,6/1,8/2,2	22/2,5/2	2,55	0,6/1,8/2,2	56/6,5/4,5
1,65	0,6/1,8/2,2	23,5/3/2	2,6	0,6/1,8/2,2	58/6,5/4,5
1,7	0,6/1,8/2,2	25/3/2	2,65	0,6/1,8/2,2	60,5/7/4,5
1,75	0,6/1,8/2,2	26,5/3/2	2,7	0,6/1,8/2,2	63/n/5
1,8	0,6/1,8/2,2	28/3,5/2,5	2,75	0,6/1,8/2,2	65/7,5/5
1,85	0,6/1,8/2,2	29,5/3,5/2,5	2,8	0,6/1,8/2,2	67,5/7,5/5
1,9	0,6/1,8/2,2	31/3,5/2,5	2,85	0,6/1,8/2,2	70/8/5,5

- Багаторазові механічні з'єднувачі та розвальцьовані з'єднання заборонено використовувати у приміщенні. (Вимоги стандарту EN).
- Навантаження на механічні з'єднувачі, що використовуються у приміщенні, не має перевищувати 3 г/рік при 25 % від максимально допустимого тиску. Якщо механічні з'єднувачі повторно використовуються у приміщенні, ущільнювальні деталі потрібно оновити. У разі використання розвальцьованих з'єднань у приміщенні місце з'єднання потрібно розвальцьовувати знову. (Вимоги стандарту UL).
- Якщо механічні з'єднувачі повторно використовуються у приміщенні, ущільнювальні деталі потрібно оновити. У разі використання розвальцьованих з'єднань у приміщенні місце з'єднання потрібно розвальцьовувати знову. (Вимоги стандарту IEC).
- Механічні з'єднувачі, що використовуються в приміщенні, мають відповідати вимогам стандарту ISO 14903.

Вимоги щодо утилізації для Європи

Це маркування на виробі або супровідній документації до нього означає, що відходи електричного та електронного обладнання не можна змішувати зі звичайними побутовими відходами.



Належна утилізація виробу (Відходи електричного та електронного обладнання)

Це обладнання містить холодоагент та інші потенційно небезпечні матеріали. Під час утилізації цього обладнання законодавство передбачає особливий порядок збирання та поводження. **Заборонено** викидати цей виріб як побутове сміття або несортоване звичайне сміття.

Способи утилізації обладнання:

- утилізувати обладнання у спеціалізованому муніципальному закладі зі збирання відходів електронного обладнання.
- У разі придбання нового обладнання продавець забирає старе обладнання безкоштовно.
- Виробник забирає старе обладнання безкоштовно.
- Продаж обладнання сертифікованим продавцям металобрухту.

Особливе зауваження

Викидаючи це обладнання у лісі або в іншому природному середовищі, ви створюєте загрозу для свого здоров'я та довкілля. Небезпечні речовини можуть потрапити у ґрунтові води, а відтак у харчовий ланцюжок.

Компоненти та основні функції

Компоненти пристрою

А) Настінний монтаж

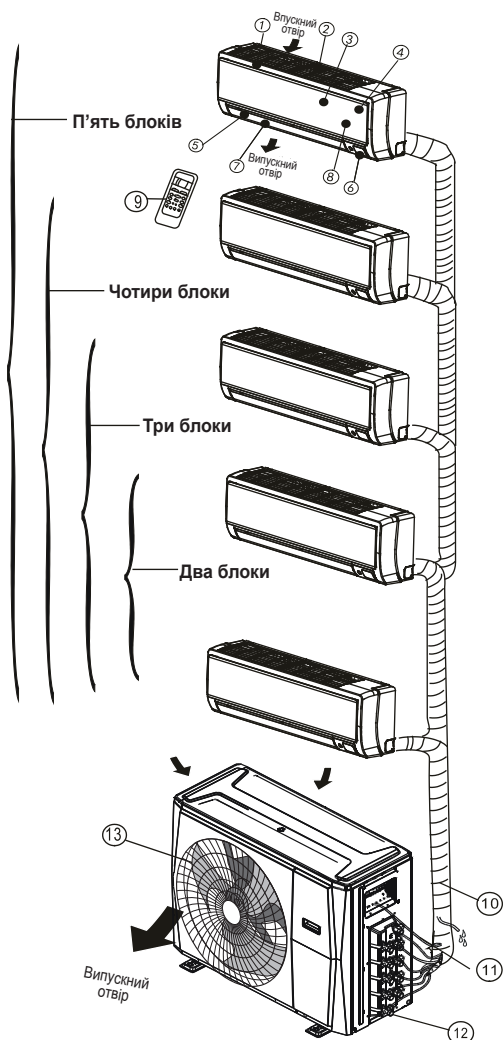

Внутрішній блок

1. Рама панелі
2. Решітка заднього впускного отвору
3. Передня панель
4. Очищувач повітря і повітряний фільтр (ззаду)
5. Горизонтальні жалюзі
6. РК панель індикації
7. Вертикальні жалюзі
8. Кнопка ручного керування (ззаду)
9. Тримач для пульта дистанційного керування

Зовнішній блок

10. Зливний шланг, з'єднувальна труба холодоагенту
11. З'єднувальний кабель
12. Запірний клапан
13. Кожух вентилятора

В) Монтаж у повітроводі/на стелі

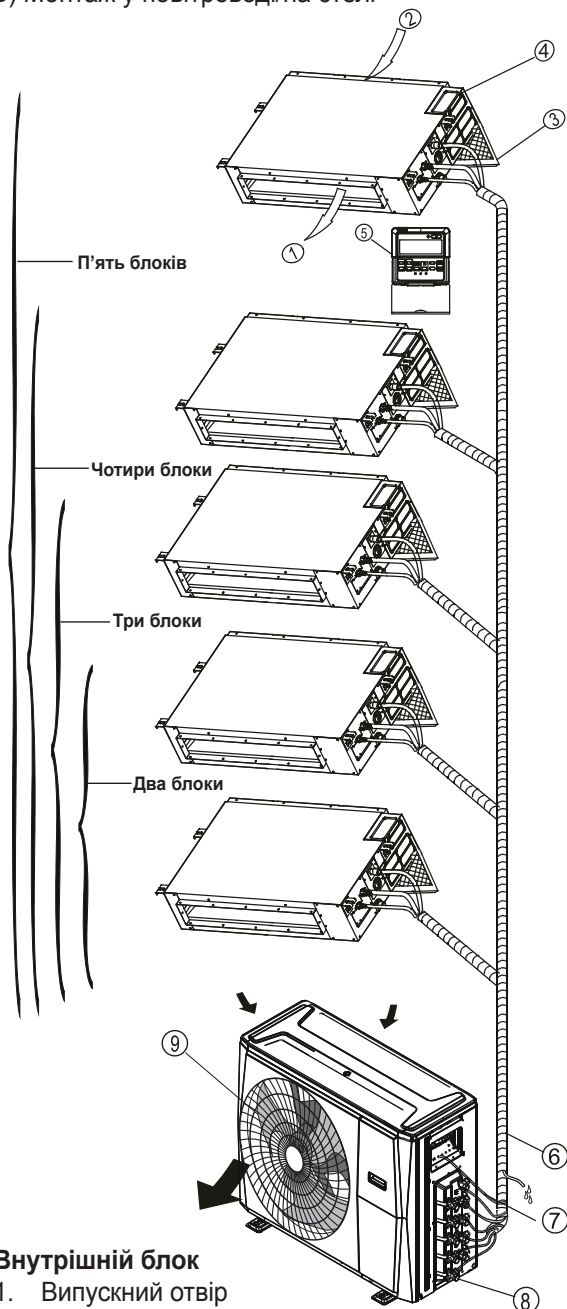

Внутрішній блок

1. Випускний отвір
2. Впускний отвір
3. Повітряний фільтр
4. Шафа керування електрообладнанням
5. Дротовий пульт керування

Зовнішній блок

6. Зливний шланг, з'єднувальна труба холодоагенту
7. З'єднувальний кабель
8. Запірний клапан
9. Кожух вентилятора

(C) Встановлення на підлозі (консоль) (D) Компактний блок касетного типу 4-потоківий (E) Блок касетного типу однопотоковий

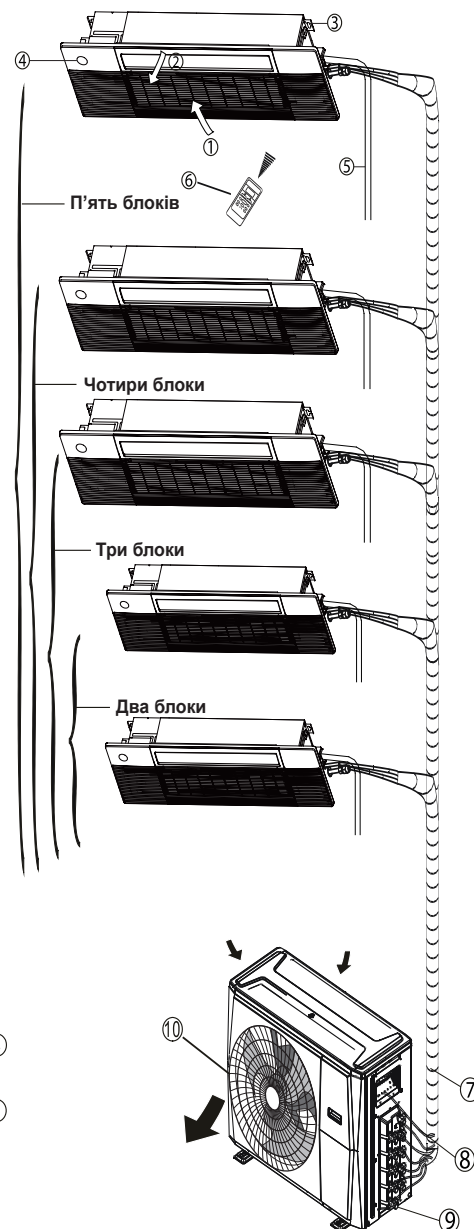
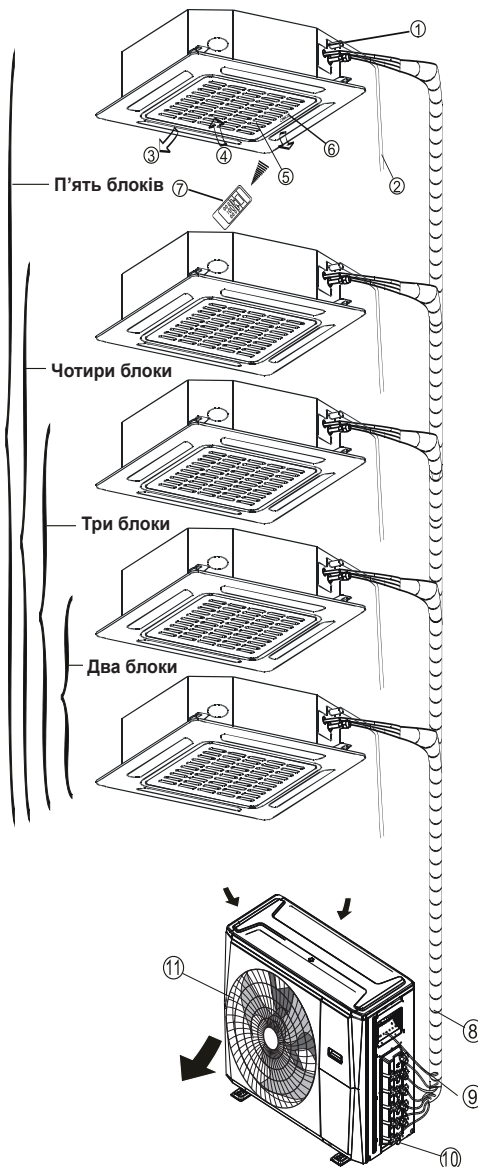
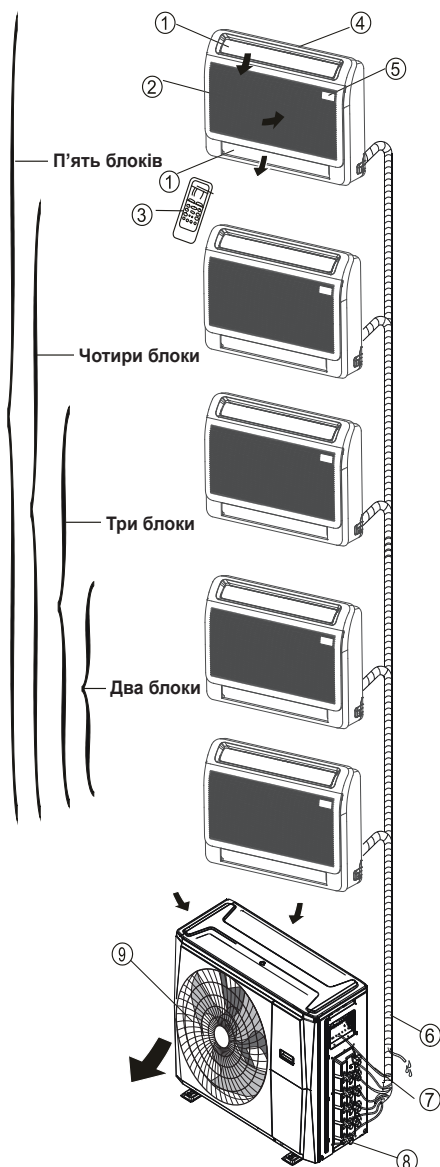

Внутрішній блок

1. Вентиляційні жалюзі (біля випускного отвору)
2. Впускний отвір
3. Пульт дистанційного керування
4. Монтажна деталь
5. Індикаторна панель

Зовнішній блок

6. Зливний шланг, з'єднувальна труба холодоагенту
7. З'єднувальний кабель
8. Запірний клапан
9. Кожух вентилятора

Внутрішній блок

1. Дренажний насос (зливання води з внутрішнього блока)
2. Зливний шланг
3. Випускний отвір
4. Впускний отвір
5. Решітка впускного отвору
6. Індикаторна панель
7. Пульт дистанційного керування

Зовнішній блок

8. З'єднувальна труба вентилятора
9. З'єднувальний кабель
10. Запірний клапан
11. Кожух вентилятора

Внутрішній блок

1. Впускний отвір (з повітряним фільтром)
2. Вентиляційні жалюзі (біля випускного отвору)
3. Монтажна деталь
4. Індикаторна панель
5. Зливна труба
6. Пульт дистанційного керування

Зовнішній блок

7. З'єднувальна труба вентилятора
8. З'єднувальний кабель
9. Запірний клапан
10. Кожух вентилятора

ПРИМІТКА. У кондиціонерах мультиспліт системи один зовнішній блок сумісний із різними типами внутрішніх блоків. Усі зображення в цьому посібнику призначені лише для демонстрації. Навіть якщо ваш кондиціонер має схожу форму, він може дещо відрізнятися за характеристиками. На наступних сторінках представлено декілька типів внутрішніх блоків, сумісних із зовнішніми блоками.

Умови експлуатації

Робоча температура

Якщо кондиціонер використовується за межами наведених нижче діапазонів температур, можуть увімкнутися певні функції захисту, що вимкнуть пристрій.

	Режим COOL	Режим HEAT	Режим DRY
Температура у приміщенні	17 °C – 32 °C (62 °F – 90 °F)	0 °C – 30 °C (32 °F – 86 °F)	10 °C – 32 °C (50 °F – 90 °F)
	16 °C – 32 °C (60 °F – 90 °F) (Моделі з безступінчастим регулюванням швидкості)		
Температура зовнішнього повітря	0 °C – 50 °C (32 °F – 122 °F)	-23 °C – 24 °C (9,4 °F – 75 °F)	0 °C – 50 °C (32 °F – 122 °F)
	-15 °C – 50 °C (5 °F – 122 °F) (Моделі з низькотемпературною системою обігріву)		
	0 °C – 52 °C (32 °F – 126 °F) (Моделі у тропічному виконанні)		0 °C – 52 °C (32 °F – 126 °F) (Моделі у тропічному виконанні)

ЗОВНІШНІ БЛОКИ З ДОДАТКОВИМ ЕЛЕКТРООБІГРІВАЧЕМ

Якщо температура зовнішнього повітря нижча за 0 °C (32 °F), настійно рекомендуємо постійно тримати пристрій увімкненим, щоб забезпечити його безперебійну роботу.

ПРИМІТКА. Відносна вологість у приміщенні не має перевищувати 80 %. Якщо кондиціонер повітря працює за вищої вологості, на його поверхні може утворюватися конденсат. Встановіть вертикальні вентиляційні жалюзі в положення під найбільшим кутом (вертикально до підлоги) і виберіть режим вентилятора HIGH (високі оберти).

Щоб оптимізувати продуктивність вашого пристрою, виконайте такі дії:

- Тримайте двері та вікна зачиненими.
- Обмежте споживання енергії за допомогою функцій ввімкнення/вимкнення таймера TIMER ON і TIMER OFF.
- Не загороджуйте отвори впуску та випуску повітря.
- Регулярно оглядайте та чистіть повітряні фільтри.

Функції

Захист кондиціонера

Захист компресора

- Компресор не перезапускається протягом 3 хвилин після зупинки.

Anti-Cold Air (лише моделі з функцією охолодження та обігріву)

- Пристрій не подає холодне повітря в режимі обігріву HEAT, коли теплообмінник внутрішнього блока знаходиться в одній із трьох ситуацій, описаних нижче, і заданої температури не досягнуто.
 - A) Коли обігрів тільки розпочато.
 - B) В режимі розморожування.
 - C) Низькотемпературний обігрів.
- Вентилятори внутрішнього або зовнішнього блока припиняють працювати під час розморожування (лише моделі з функцією охолодження та обігріву).

Розморожування (лише моделі з функцією охолодження та обігріву)

- На зовнішньому блоці може утворюватися іній під час циклу обігріву за низької температури зовнішнього повітря та високої вологості, що призводить до зниження ефективності обігріву в кондиціонері.
- За цих умов кондиціонер припинить обігрів і автоматично розпочне розморожування.
- Розморожування триває від 4 до 10 хвилин, залежно від температури зовнішнього повітря та кількості інею на зовнішньому блоці.

Автоперезапуск (деякі моделі)

У разі зникнення живлення система негайно зупиняється. Коли живлення відновиться, на внутрішньому блоці почне блимати індикатор роботи. Щоб поновити роботу пристрою, натисніть кнопку живлення **ON/OFF** на пульті дистанційного керування. Якщо система має функцію автоматичного перезапуску, пристрій увімкнеться знову з тими самими налаштуваннями.

Білий туман з внутрішнього блока

- У місцях з високою відносною вологістю може утворюватися білий туман через велику різницю температур на вході та виході повітря в режимі охолодження COOL.
- Білий туман може утворюватися через вологу, що утворюється під час розморожування, коли після розморожування кондиціонер перезапускається в режимі HEAT.

Сторонні звуки від кондиціонера

- Коли компресор працює або щойно зупинився, можна почути тихе шипіння. Це звук холодоагенту, який тече всередині пристрою, або зупинки компресора.
- Коли компресор працює або щойно зупинився, також можна почути тихе скрипіння. Звук чути через теплове розширення та холодне стискання пластикових деталей блока під впливом зміни температури.
- Можна почути шум, коли жалюзі повертаються у початкове положення після першого ввімкнення живлення.

Пил з внутрішнього блока.

Це трапляється, якщо кондиціонер не використовувався протягом тривалого часу або під час першого використання.

Запах з внутрішнього блока.

Внутрішній блок може поглинати запахи будівельних матеріалів, меблів, сигаретного диму, а потім знову випускати їх у приміщення.

Кондиціонер переходить у режим FAN ONLY з режиму COOL або HEAT (лише моделі з функцією охолодження та обігріву).

Щойно температура в приміщенні досягне заданого значення, компресор автоматично зупиниться, а кондиціонер перейде в режим вентилятора FAN ONLY. Компресор запуститься знову, коли температура в приміщенні підвищиться в режимі охолодження COOL або знизиться в режимі обігріву HEAT до заданого значення.

На поверхні внутрішнього блока можуть утворюватися краплі води, якщо охолодження відбувається за відносно високої вологості (вище за 80 %). Відрегулюйте горизонтальні жалюзі в положення для максимального випуску повітря та виберіть високі оберти вентилятора (HIGH).

Режим обігріву (лише моделі з функцією охолодження та обігріву)

Кондиціонер забирає тепло від зовнішнього блока і віддає його через внутрішній блок у режимі обігріву. Коли температура зовнішнього повітря падає, обсяг тепла, що забирається кондиціонером, відповідно зменшується. Водночас збільшується теплове навантаження на кондиціонер через більшу різницю між внутрішньою та зовнішньою температурою. Якщо комфортної температури не вдається досягти лише за допомогою кондиціонера, рекомендуємо використовувати додатковий обігрівач.

Якщо поблизу пристрою вдарив блискавка або працює бездротовий автомобільний телефон, у роботі пристрою можуть виникнути збої. Від'єднайте пристрій від джерела живлення, а потім знову під'єднайте до джерела живлення. Натисніть кнопку живлення на пульті дистанційного керування, щоб перезапустити пристрій.

Корисні поради щодо економії електроенергії

- **НЕ ВСТАНОВЛЮЙТЕ** у пристрої занадто високу (низьку) температуру.
- Під час охолодження запряніть фіранки, щоб завадити потраплянню сонячного світла.
- Двері та вікна потрібно тримати зачиненими, щоб утримувати прохолодне або тепле повітря в приміщенні.
- **НЕ РОЗМІЩУЙТЕ** предмети біля впускного чи випускного отвору пристрою. Це зменшить ефективність роботи пристрою.
- Задуйте таймер і, якщо можливо, використовуйте вбудований режим SLEEP/ECONOMY (сон/енергозбереження).
- Якщо пульт дистанційного керування довго не використовувався, вийміть із нього батарейки.
- Очищуйте повітряний фільтр що 2 тижні. Через засмічений фільтр ефективність охолодження або обігріву буде знижена.
- Відрегулюйте жалюзі, уникаючи прямого потоку повітря.

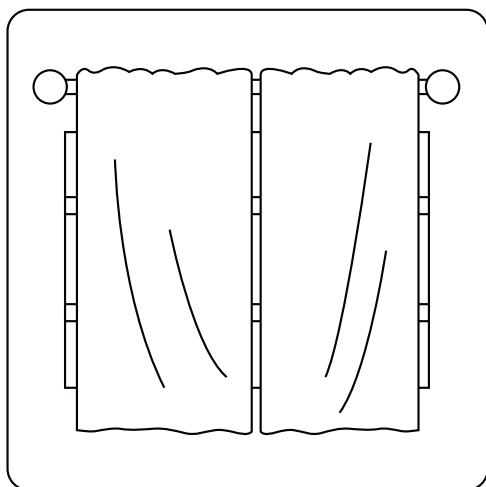

Запряніть фіранки під час обігріву, щоб утримати тепло

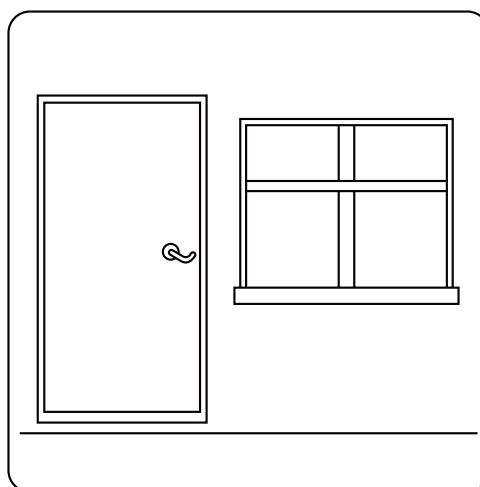

Двері та вікна потрібно тримати зачиненими

Ручне керування та технічне обслуговування

Вибір режиму роботи

У разі одночасної роботи двох і більше внутрішніх блоків переконайтеся, що режими не конфліктують один з одним. Режим обігріву має пріоритет над рештою режимів. Якщо блок почав роботу в режимі обігріву, інші блоки можуть працювати лише в режимі обігріву. Наприклад: Якщо блок почав роботу в режимі охолодження (або вентилятора), інші блоки можуть працювати в будь-якому режимі, крім обігріву. Якщо один із блоків вибирає режим обігріву, інші активні блоки припиняють роботу та індикацію (тільки для блоків із панеллю індикації), або світловий індикатор автоматичного режиму та роботи швидко блимає, індикатор розморожування вимикається, а індикатор таймера залишається увімкненим (для пристроїв без панелі індикації). Крім того, активується індикатор розморожування та аварійний індикатор (якщо є) або індикатор роботи швидко блимає, а індикатор таймера вимикається (для моделей підлогового типу).

Технічне обслуговування

Якщо пристрій протягом тривалого часу не використовувався, виконайте такі дії:

1. Очистіть внутрішній блок і повітряний фільтр.
2. Виберіть режим вентилятора (FAN ONLY) і залиште вентилятор внутрішнього блока працювати протягом певного часу, щоб висушити блок зсередини.
3. Від'єднайте блок від джерела живлення і вийміть батарейки з пульта ДК.
4. Періодично перевіряйте компоненти зовнішнього блока. Зверніться до місцевого дилера або служби підтримки, якщо пристрій потребує обслуговування.

ПРИМІТКА. Перш ніж чистити кондиціонер, обов'язково вимкніть пристрій і від'єднайте від джерела живлення.

Оптимальна робота

Щоб досягти оптимальної продуктивності пристрою, зверніть увагу на такі аспекти:

- Відрегулюйте напрямок потоку повітря так, щоб він не потрапляв прямо на людей.
- Відрегулюйте температуру для забезпечення максимально можливого рівня комфорту. Не налаштовуйте у пристрої занадто високу (низьку) температуру.
- Зачиніть двері та вікна, коли пристрій працює в режимі COOL або HEAT.
- Натисніть кнопку ввімкнення таймера TIMER ON на пульті ДК, щоб вибрати час, коли запустити кондиціонер.
- Не розміщуйте сторонніх предметів поруч із впускним та випускним отворами, адже це знизить ефективність кондиціонера, і він може припинити роботу.
- Періодично очищуйте повітряний фільтр, інакше холодо- або теплопродуктивність пристрою може бути знижена.
- Не використовуйте пристрій із закритими горизонтальними жалюзіями.

Пропозиції:

Для безперебійної роботи пристроїв з електричним обігрівачем настійно рекомендується тримати пристрій під'єднаним до мережі, коли температура зовнішнього повітря нижча за 0 °C (32 °F).

Підготовка кондиціонера до роботи:

- Витріть пил, що накопився на решітці заднього впускного отвору, сухою тканиною, щоб запобігти розсіюванню пилу з внутрішнього блока.
- Перевірте, чи проводка не пошкоджена і не від'єднана.
- Переконайтеся, що повітряний фільтр встановлений.
- Після того, як кондиціонер не використовувався протягом тривалого часу, перевірте, чи не заблоковано отвір для впуску чи випуску повітря.

Пошук та усунення несправностей



ПРАВИЛА ТЕХНІКИ БЕЗПЕКИ

Якщо виникли будь-які з наведених нижче умов, негайно вимкніть пристрій!

- Шнур живлення пошкоджений або перегрівся.
- Відчувається запах гару.
- Пристрій видає гучні або нетипові звуки.
- Перегорів запобіжник або часто спрацьовує автоматичний вимикач.
- Вода чи сторонні предмети потрапили всередину пристрою або витікає/випадають назовні.

НЕ НАМАГАЙТЕСЯ УСУНУТИ ЦІ ПРОБЛЕМИ САМОСТІЙНО! НЕГАЙНО ЗВЕРНІТЬСЯ ДО АВТОРИЗОВАНОГО СЕРВІСНОГО ЦЕНТРУ!

Пошук та усунення несправностей

Типові проблеми

Наведені далі проблеми не є несправністю і в більшості випадків не передбачають ремонту.

Проблема	Можливі причини
Пристрій не вмикається після натискання кнопки живлення	Пристрій має захисну функцію 3-хвилинної затримки, яка запобігає його перевантаженню. Пристрій не можна перезапустити протягом 3 хвилин після вимкнення.
	Моделі з функцією охолодження та обігріву: Якщо світяться індикатори роботи та режиму PRE-DEF (попереднє нагрівання/розморожування), температура зовнішнього повітря занадто низька, а для розморожування блока активовано систему Anti-Cold Wind.
	Моделі лише з функцією охолодження: Якщо світиться індикатор режиму Fan Only, температура зовнішнього повітря занадто низька, а для розморожування блока активовано функцію захисту від замерзання.
Пристрій перемикається з режиму охолодження в режим вентилятора	Пристрій змінює налаштування, щоб запобігти утворенню інею. Коли температура підвищиться, пристрій знову запрацює.
	Досягнуто заданої температури, після чого пристрій вмикає компресор. Пристрій відновить роботу, коли температура знову почне коливатися.
З внутрішнього блока виходить білий туман	У вологих регіонах велика різниця температур повітря в приміщенні та кондиціонованого повітря може спричинити утворення білого туману.
З внутрішнього та зовнішнього блоків виходить білий туман	Коли пристрій перезапускається в режимі HEAT після розморожування, з нього може виходити білий туман через вологу, що утворюється під час розморожування.

Проблема	Можливі причини
З внутрішнього блока чути сторонні звуки	<p>Коли система вимкнена або перебуває в режимі COOL, з неї чути скрипіння. Сторонні звуки також чути, коли працює дренажний насос (опція).</p> <p>Після запуску пристрою в режимі HEAT може виникнути скрипіння через розширення та стискання пластикових компонентів пристрою.</p>
Шум чути як з внутрішнього, так і з зовнішнього блока	<p>Під час роботи може виникнути тихе шипіння. Це нормально і спричинено газоподібним холодоагентом, що протікає через внутрішній і зовнішній блоки.</p> <p>Тихе шипіння чути, коли система запускається, щойно припинила роботу або під час розмороження. Цей шум є нормальним і спричинений зупинкою або зміною напрямку потоку холодоагенту.</p>
З зовнішнього блока чути сторонні звуки	<p>Пристрій видає різні звуки залежно від поточного режиму роботи.</p>
З внутрішнього чи зовнішнього блока виходить пил	<p>Під час тривалих періодів бездіяльності у пристрої може накопичуватися пил, який розсіюється після ввімкнення пристрою. Щоб усунути цю проблему, накривайте пристрій протягом тривалих періодів бездіяльності.</p>
Пристрій виділяє неприємний запах	<p>Пристрій поглинає запахи з навколишнього середовища (меблів, їжі, сигарет тощо) і випускає їх під час роботи.</p> <p>Фільтри пристрою запліснявіли і їх потрібно очистити.</p>
Вентилятор зовнішнього блока не працює	<p>Під час роботи швидкість вентилятора регулюється для оптимальної продуктивності пристрою.</p>







Поради щодо усунення несправностей

У разі виникнення несправності перевірте наведені далі аспекти, перш ніж звернутися до сервісного центру.

Проблема	Можливі причини	Спосіб усунення
Пристрій не працює	Збій у мережі живлення	Зачекайте, доки не відновиться живлення
	Вимикач живлення в положенні OFF (Вимк.).	Увімкніть живлення
	Перегорів запобіжник	Замініть запобіжник
	Розрядилися батарейки в пульті дистанційного керування	Замініть батарейки в пульті дистанційного керування
	Увімкнено захисну функцію 3-хвилинної затримки	Зачекайте 3 хвилини та знову увімкніть пристрій
Низька холодо-продуктивність	Задана температура, ймовірно, вища, ніж температура у приміщенні	Знизьте задану температуру
	Теплообмінник внутрішнього чи зовнішнього блока забруднився	Очистіть теплообмінник
	Повітряний фільтр забруднився	Вийміть фільтр і очистіть згідно з інструкціями
	Впускний/випускний отвір зовнішнього/внутрішнього блока засмічений	Вимкніть пристрій, усуньте засмічення та знову увімкніть пристрій
	Двері та вікна відчинені	Переконайтеся, що під час роботи пристрою всі двері та вікна зачинені
	Сонячне світло виділяє надмірне тепло	Зачиняйте вікна та запинаяте фіранки під час сильної спеки або яскравого сонця
	Низький рівень холодоагенту через витік або тривале використання	Перевірте наявність витоків, у разі потреби герметизуйте і долийте холодоагент
Пристрій часто запускається і зупиняється	У системі занадто багато або занадто мало холодоагенту	Перевірте наявність витоків і заправте систему холодоагентом
	У системі охолодження присутнє повітря, нестисливий газ або сторонні речовини	Спорожніть і заправте систему холодоагентом
	Системний контур заблокований	Визначте, який контур заблокований, і замініть несправний компонент
	Компресор зламався	Замініть компресор
	Рівень напруги зависокий або занижений	Встановіть стабілізатор напруги
Низька тепло-продуктивність	Температура зовнішнього повітря нижча за 7 °C (44,5 °F)	Перевірте наявність витоків і заправте систему холодоагентом
	Через двері та вікна потрапляє холодне повітря	Перевірте наявність витоків і заправте систему холодоагентом
	Низький рівень холодоагенту через витік або тривале використання	Перевірте наявність витоків, у разі потреби герметизуйте і долийте холодоагент

Акcesуари

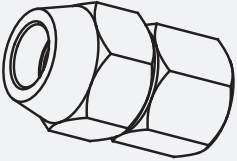
Кондиціонер постачається в комплекті з акcesуарами. Використовуйте всі монтажні деталі та акcesуари для встановлення кондиціонера. Неправильне встановлення може призвести до витоку води, ураження електричним струмом та пожежі або спричинити вихід обладнання з ладу. Приладдя, яке не входить до комплексу постачання кондиціонера, потрібно придбати окремо.

Назва акcesуара	К-сть (шт.)	Вигляд	Назва акcesуара	К-сть (шт.)	Вигляд
Посібник	2... 4		Зливний патрубок (деякі моделі)	1	
Монтажна пластина (деякі моделі)	1		Ущільнювальне кільце (деякі моделі)	1	
Пластикова розпірна втулка (деякі моделі)	5–8 (залежно від моделі)		Магнітне кільце (кріпиться до з'єднувального кабелю між внутрішнім і зовнішнім блоками після монтажу) (у деяких моделях)	Залежить від моделі	
Саморіз А (деякі моделі)	5–8 (залежно від моделі)				
Перехідний з'єднувач (у комплекті з внутрішнім або зовнішнім блоком, залежно від моделі) ПРИМІТКА. Розмір труби залежить від моделі. Щоб задовольнити вимоги до різних розмірів труб, для з'єднання труб іноді використовують перехідний з'єднувач, встановлений на зовнішньому блоці.	Додаткова деталь (одна деталь/ один внутрішній блок) Додаткова деталь (1–5 деталей на зовнішній блок, залежно від моделі)		Гумове захисне кільце для шнура (якщо не вдається закріпити затискач на невеликому шнурі, використовуйте гумове захисне кільце для шнура [постачається в комплекті акcesуарів], яке обгортається навколо шнура. Закріпіть кільце за допомогою затискача) (у деяких моделях)	1	

Акcesуари

Додаткове приладдя

- Пульт дистанційного керування бувають двох типів: дротові та бездротові. Виберіть пульт дистанційного керування залежно від уподобань та вимог клієнта і встановіть його у належному місці. Рекомендації щодо вибору пульта дистанційного керування можна знайти в каталогах і технічній літературі.

Назва	Вигляд	К-сть (шт.)
З'єднувальна труба у зборі	Бік подавання рідини	Ø6,35 (1/4 дюйма)
		Ø9,52 (3/8 дюйма)
	Бік газу	Ø9,52 (3/8 дюйма)
		Ø12,7 (1/2 дюйма)
		Ø16 (5/8 дюйма)
		Ці деталі потрібно придбати окремо. Проконсультуйтеся з дилером щодо розміру труби придбаного пристрою.

Коротка інструкція з монтажу

ПОРЯДОК МОНТАЖУ

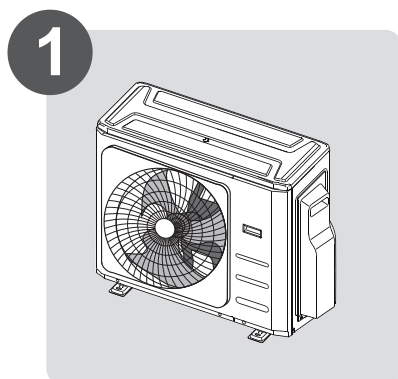

Встановіть зовнішній блок

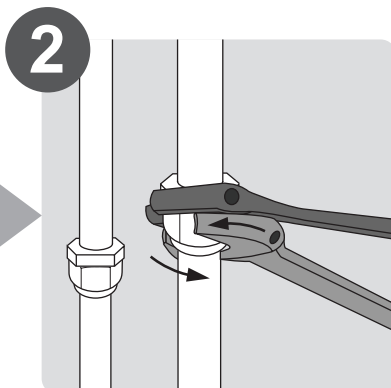

Під'єднайте труби для холодоагенту

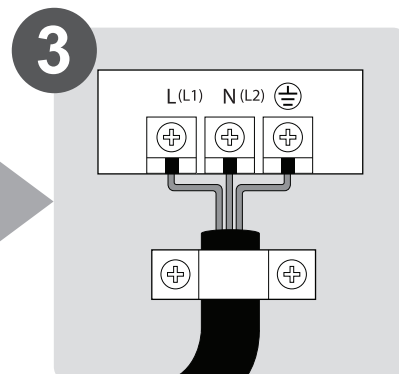

Під'єднайте проводи



Виконайте пробний запуск

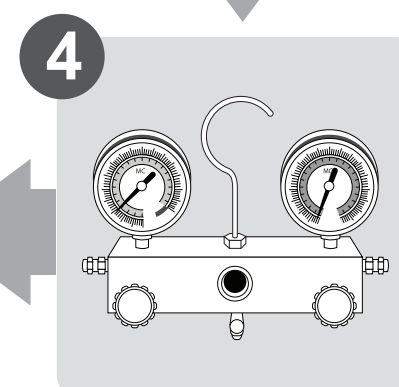

Спорожніть систему охолодження

Технічні характеристики

Кількість блоків, що використовуються одночасно	Сполучені блоки	1–5 блоків
Частота зупинки/запуску компресора	Сполучені блоки	Не менше ніж 3 хв
Напруга джерела живлення	Сполучені блоки	в межах $\pm 10\%$ від номінальної напруги
	Сполучені блоки	в межах $\pm 15\%$ від номінальної напруги
	Сполучені блоки	в межах $\pm 3\%$ від номінальної напруги

Моделі без штепсельних з'єднань

Блок: м (фут)

	1 блок, 2 порти	1 блок, 3 порти	1 блок, 4 порти	1 блок, 5 порти
Макс. довжина для всіх приміщень	40/131	60/197	80/262	80/262
Макс. довжина для одного внутр. блока	25/82	30/98	35/115	35/115
Макс. різниця висоти внутр. та зовн. блоків	15/49	15/49	15/49	15/49
Макс. висота різних внутр. блоків	10/33	10/33	10/33	10/33

Моделі зі штепсельним з'єднанням

Блок: м (фут)

	1 блок, 2 порти	1 блок, 3 порти	1 блок, 4 порти	1 блок, 5 порти
Макс. довжина для всіх приміщень	37,5/123	52,5/172	67,5/221	67,5/221
Макс. довжина для одного внутр. блока	22,5/73	22,5/73	22,5/73	22,5/73
Макс. різниця висоти внутр. та зовн. блоків	10/33	10/33	10/33	10/33
Макс. висота різних внутр. блоків	7,5/24	7,5/24	7,5/24	7,5/24

У разі встановлення кількох внутрішніх блоків з одним зовнішнім блоком переконайтеся, що довжина труби холодоагенту та перепад висоти між внутрішнім і зовнішнім блоками відповідають вимогам, зазначеним на наступній схемі:

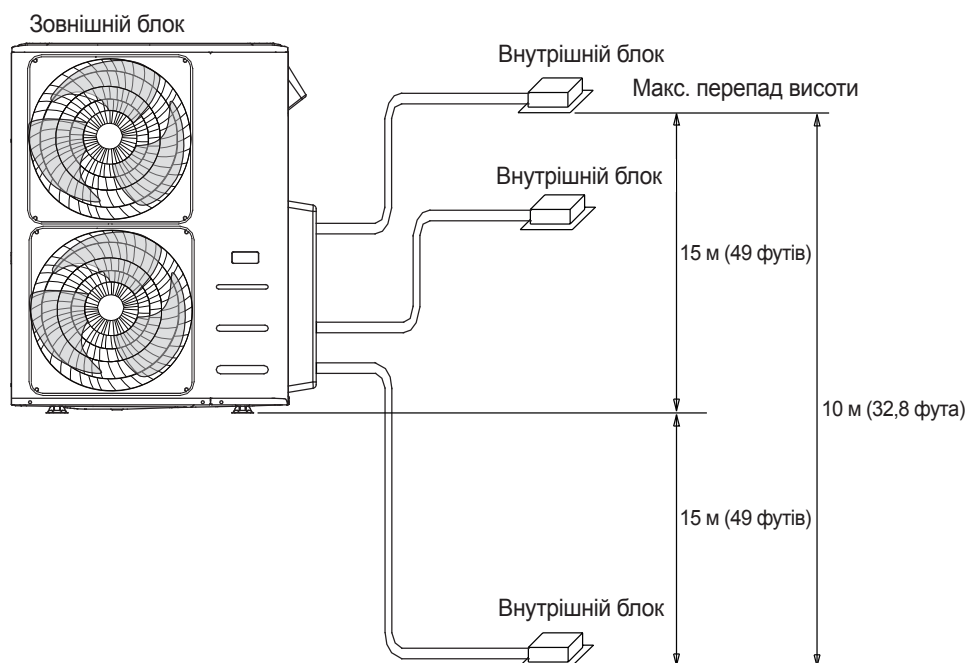

Монтаж зовнішнього блока

Встановіть пристрій, дотримуючись місцевих норм і правил: у різних регіонах вони можуть дещо відрізнятись.

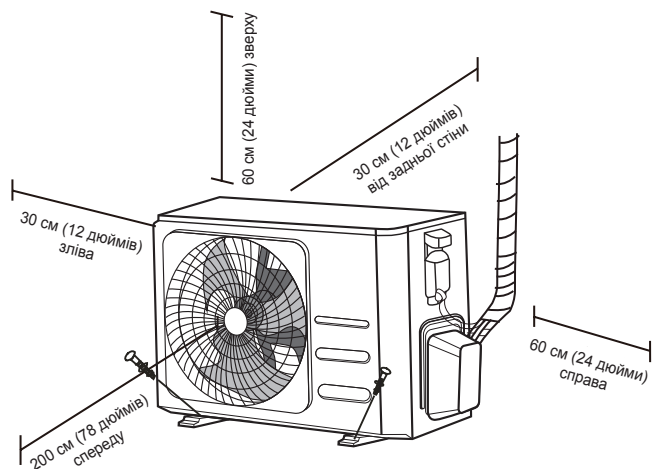

Інструкції з монтажу — зовнішній блок

Крок 1. Вибір місця встановлення

Перед встановленням зовнішнього блока виберіть оптимальне місце. Нижче наведено стандарти для вибору оптимального місця для монтажу.

Місце встановлення має відповідати таким вимогам:

- Відповідає всім вимогам щодо просторових розмірів, наведеним у розділі «Вимоги до монтажного простору».
- Належний повітряний обмін та вентиляція
- Міцне та надійне — місце розташування здане підтримувати пристрій і не вібрувати
- Шум від пристрою не турбуватиме людей
- Захищене від тривалого впливу прямих сонячних променів або дощу
- Якщо очікується снігопад, вживайте заходів, щоб запобігти утворенню льоду та пошкодженню змійовика.

НЕ ВСТАНОВЛЮЙТЕ зовнішній блок у наведених далі місцях:

- В Поруч із перешкодами, які блокують впускні та випускні отвори
- Поблизу вулиць населених пунктів, у людних місцях або в місцях, де шум від пристрою турбуватиме людей
- Поруч із тваринами або рослинами, яким може нашкодити гаряче повітря
- Поблизу будь-якого джерела горючого газу
- У місцях із великою кількістю пилу
- У місцях із надмірно солоним повітрям

ОСОБЛИВІ ВИМОГИ ЩОДО ЕКСТРЕМАЛЬНИХ ПОГОДНИХ УМОВ

Якщо пристрій піддається дії сильного вітру:

Встановіть пристрій так, щоб вентилятор випуску повітря знаходився під кутом 90° до напрямку вітру. У разі потреби облаштуйте перед блоком бар'єр для захисту від сильного вітру. Див. зображення нижче.

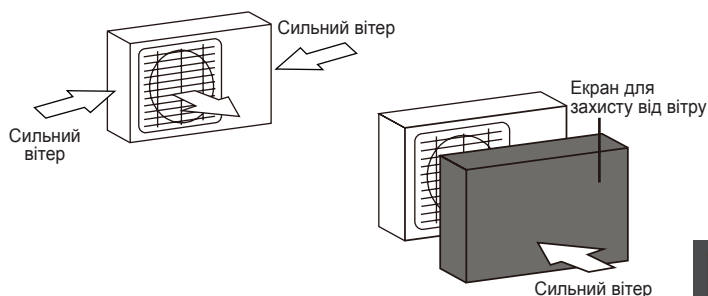

Якщо пристрій часто піддається дії сильного дощу або снігу:

Облаштуйте над пристроєм навіс для захисту від дощу та снігу. Навіс не має заважати руху повітря навколо пристрою. Див. зображення нижче.

Якщо пристрій часто перебуває на солоному повітрі (морське узбережжя):

Використовуйте спеціальний зовнішній блок, захищений від корозії.

Крок 2. Монтаж зливного патрубку (лише пристрої з функцією теплового насоса)

Перш ніж закріпити зовнішній блок болтами, потрібно встановити зливний патрубок у нижній частині блока. Зауважте, що є два типи зливних патрубків залежно від типу зовнішнього блока.

Якщо зливний патрубок має гумове ущільнення (див. рис. А):

1. Встановіть гумове ущільнення на кінці зливного патрубку, який з'єднується з зовнішнім блоком.
2. Вставте зливний патрубок в отвір у піддоні пристрою.
3. Поверніть патрубок на 90°, щоб він став на місце з клацанням у напрямку передньої частини пристрою.
4. Під'єднайте до зливного патрубку подовжувач зливного шланга (не входить до комплекту) для зливання води з пристрою в режимі обігріву.

Якщо зливний патрубок не має гумового ущільнення (див. рис. В):

1. Вставте зливний патрубок в отвір у піддоні пристрою. Патрубок стане на місце з клацанням.
2. Під'єднайте до зливного патрубку подовжувач зливного шланга (не входить до комплекту) для зливання води з пристрою в режимі обігріву.

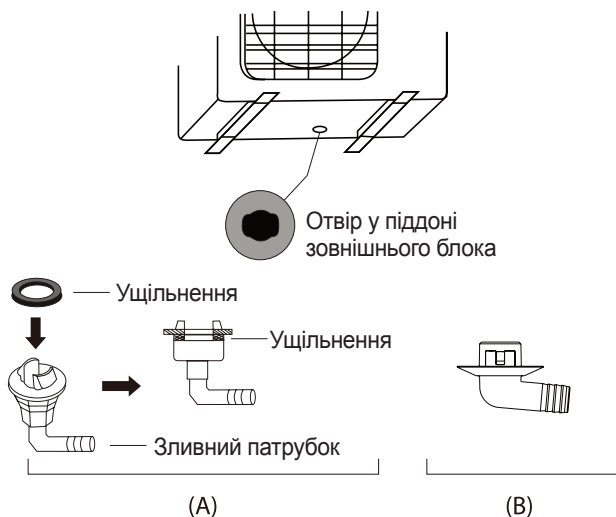

❗ ХОЛОДНИЙ КЛІМАТ

В умовах холодного клімату зливний шланг має бути розташований максимально вертикально, щоб забезпечити швидке зливання води. Якщо вода зливається надто повільно, вона може замерзнути в шлангу та залити пристрій.

Крок 3. Кріплення зовнішнього блока

Зовнішній блок кріпиться до підлоги або до настінного кронштейна за допомогою болта (М10). Підготуйте базу для встановлення пристрою відповідно до наведених нижче розмірів.

МОНТАЖНІ РОЗМІРИ БЛОКА

Нижче наведено список розмірів зовнішніх блоків і відстань між їх монтажними ніжками. Підготуйте базу для встановлення пристрою відповідно до наведених нижче розмірів.

Типи та характеристики зовнішнього блока

Зовнішній блок спліт-системи

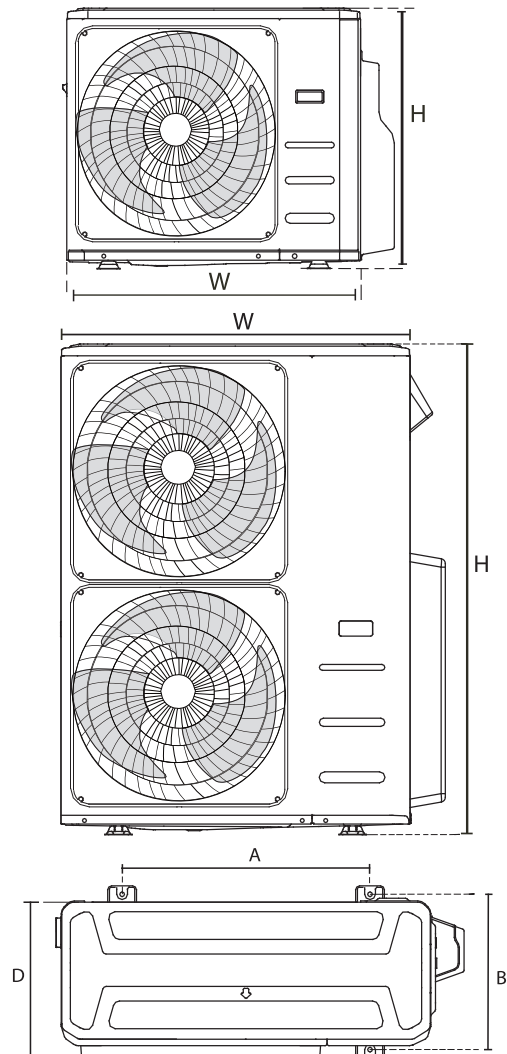

(од. вим.: мм/дюйм)

Розміри зовнішнього блока Ш × В × Г	Монтажні розміри	
	Відстань А	Відстань В
760x590x285 (29,9x23,2x11,2)	530 (20,85)	290 (11,4)
810x558x310 (31,9x22x12,2)	549 (21,6)	325 (12,8)
845x700x320 (33,27x27,5x12,6)	560 (22)	335 (13,2)
900x860x315 (35,4x33,85x12,4)	590 (23,2)	333 (13,1)
945x810x395 (37,2x31,9x15,55)	640 (25,2)	405 (15,95)
990x965x345 (38,98x38x13,58)	624 (24,58)	366 (14,4)
938x1369x392 (36,93x53,9x15,43)	634 (24,96)	404 (15,9)
900x1170x350 (35,4x46x13,8)	590 (23,2)	378 (14,88)
800x554x333 (31,5x21,8x13,1)	514 (20,24)	340 (13,39)
845x702x363 (33,27x27,6x14,3)	540 (21,26)	350 (13,8)
946x810x420 (37,2x31,9x16,53)	673 (26,5)	403 (15,87)
946x810x410 (37,2x31,9x16,14)	673 (26,5)	403 (15,87)
952x1333x410 (37,5x52,5x16,14)	634 (24,96)	404 (15,9)
952x1333x415 (37,5x52,5x16,34)	634 (24,96)	404 (15,9)
890x673x342 (35,0x26,5x13,5)	663 (26,1)	354 (13,9)

Монтаж у ряд

Співвідношення між розмірами

H, A і L:

	L	A
L ≤ H	L ≤ 1/2H	25 см/9,8" і більше
	1/2H < L ≤ H	30 см/11,8" і більше
L > H	Не встановлюється	

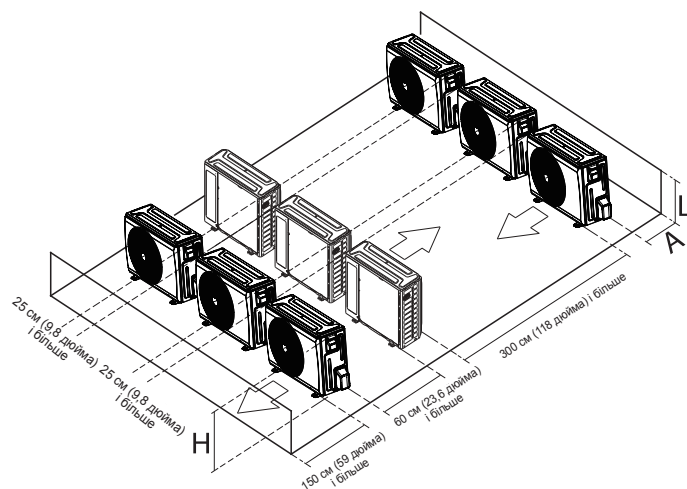

Зауваження щодо свердління отворів в стіні

Просвердліть отвір у стіні для трубопроводу холодоагенту та сигнального кабелю, який з'єднує внутрішній і зовнішній блоки.

1. Визначте місце отвору в стіні відповідно до розташування зовнішнього блока.
2. Просвердліть отвір у стіні за допомогою 65-мм (2,5-дюймового) колонкового перфоратора.

ПРИМІТКА. Під час свердління отвору в стіні не зачіпайте проводи, водопровідні та каналізаційні труби та інші чутливі компоненти.

3. Помістіть захисну втулку в отвір. Вона захищає краї отвору та допомагає герметизувати його після завершення монтажу.

Коли використовується внутрішній блок 24K

Внутрішній блок 24K можна під'єднати лише до системи А. Якщо є два внутрішні блоки 24K, їх можна під'єднати до систем А та В.

Розмір з'єднувальної труби системи А і В

(од. вим.: мм/дюйм)

Потужність внутрішнього блока (БТО/ год)	Рідкий холодоагент	Пароподібний холодоагент
6K/7K/9K/12K	1/4	3/8
12K/18K	1/4	1/2
24K	3/8	5/8

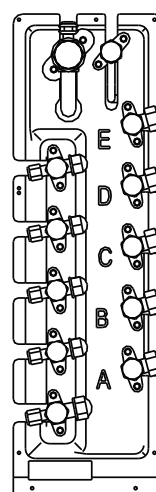

Монтаж
зовнішнього
блока

Під'єднання трубопроводу холодоагенту

ПРИМІТКА. Спосіб монтажу з'єднувальної труби для моделей зі швидким з'єднанням див. у посібнику для внутрішнього блока. Інструкції в посібнику зовнішнього блока не дублюються.

Під час під'єднання трубопроводів холодоагенту слідкуйте за тим, щоб у пристрій **не потрапили** будь-які інші речовин або гази, крім зазначеного холодоагенту. Наявність у контурі інших газів або речовин зменшить потужність пристрою та може створити аномально високий тиск у контурі охолодження. Це може призвести до вибуху та отримання травм.

Інструкції з під'єднання — трубопровід холодоагенту

⚠ УВАГА!

- Розгалуження встановлюють горизонтально. Якщо встановити розгалуження під кутом понад 10°, це призведе до несправності.
- **НЕ ВСТАНОВЛЮЙТЕ** з'єднувальну трубу, доки не буде встановлено внутрішній і зовнішній блоки.
- Виконайте ізоляцію труб газу та рідини, щоб запобігти витоку води.

Крок 1. Розрізання труб

Під час підготовки труб холодоагенту подбайте про те, щоб правильно їх розрізати та розвальцювати. Це забезпечить ефективну роботу пристрою та зведе до мінімуму потребу в майбутньому обслуговуванні.

1. Виміряйте відстань між внутрішнім і зовнішнім блоками.
2. Відріжте шматок труби трохи довше від вимірної відстані за допомогою труборіза.
3. Розріжте під ідеальним кутом 90°.

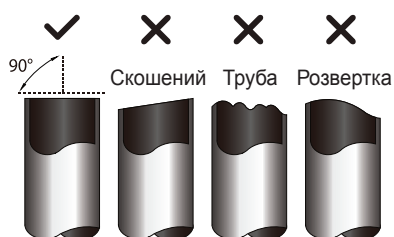

⊘ НЕ ДЕФОРМУЙТЕ ТРУБУ ПІД ЧАС РІЗАННЯ

Будьте максимально обережні, щоб не пошкодити, не утворити вм'ятини та не деформувати трубу під час різання. Це значно погіршить теплопродуктивність пристрою.

Крок 2. Зачищення задирок

Задирки можуть погіршити герметичність з'єднань трубопроводу холодоагенту. Їх потрібно повністю зачистити.

1. Тримайте трубу нахиленою, щоб запобігти падінню задирок у трубу.
2. За допомогою розвертки або інструменту для видалення задирок зачистіть усі задирки з відрізаного шматка труби.

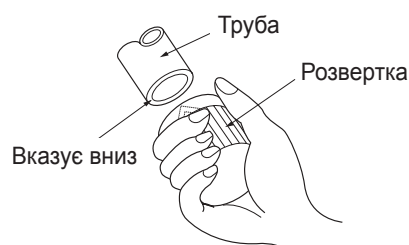

Крок 3. Розвальцювання кінців труб

Правильне розвальцювання критично важливе для герметизації.

1. Після зачищення задирок з відрізаного шматка труби заклейте кінці ПВХ стрічкою, щоб запобігти потраплянню сторонніх матеріалів у трубу.
2. Обкладіть трубу ізоляційним матеріалом.
3. Закрутіть конусні гайки з обох кінців труби. Переконайтеся, що вони дивляться в правильному напрямку, тому що після розвальцювання їх неможливо надягти або змінити їх напрямком.

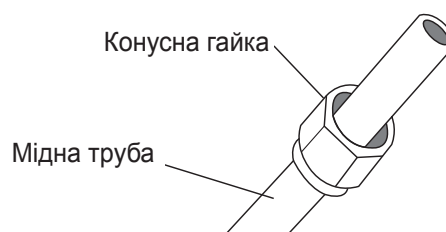

- Зніміть ПВХ стрічку з кінців труби, коли будете готові виконувати розвальцьовування.
- Надягніть форму для розвальцьовування на кінець труби. Кінець труби має виходити за межі форми для розвальцьовування.

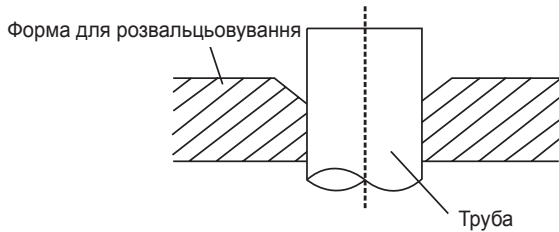

- Встановіть на форму інструмент для розвальцьовування.
- Повертайте ручку інструмента для розвальцьовування за годинниковою стрілкою, доки повністю не розвальцьюєте трубу. Розвальцьуйте трубу до заданих розмірів.

ВИХІД ТРУБИ ЗА МЕЖІ ФОРМИ

Діаметр труби	Момент затягування (180–200 кгс/см)	Розмір розтруба (A) (од. вим.: мм/дюйм)		Форма для розвальцьовування
		Мін.	Макс.	
Ø6,35 (Ø1/4»)	18–20 Н·м (180–200 кгс/см)	8,4/0,33	8,7/0,34	
Ø9,52 (Ø3/8»)	32–39 Н·м (320–390 кгс/см)	13,2/0,52	13,5/0,53	
Ø12,7 (Ø1/2»)	49–59 Н·м (490–590 кгс/см)	16,2/0,64	16,5/0,65	
Ø16 (Ø5/8»)	57–71 Н·м (570–710 кгс/см)	19,2/0,76	19,7/0,78	
Ø19 (Ø3/4»)	67–101 Н·м (670–1010 кгс/см)	23,2/0,91	23,7/0,93	
Ø22 (Ø7/8»)	85–110 Н·м (850–1100 кгс/см)	26,4/1,04	26,9/1,06	

- Зніміть інструмент і форму для розвальцьовування, огляньте кінець труби на наявність тріщин і рівномірне розвальцьовування.

Крок 4. З'єднання труб

Спочатку під'єднайте мідні труби до внутрішнього блока, а потім до зовнішнього. Спочатку під'єднують трубу низького тиску, потім трубу високого тиску.

- Під час встановлення конусних гайок тонким шаром нанесіть на розвальцьовані кінці труб холодительну оливу.
- Вирівняйте центри двох труб, які з'єднують.

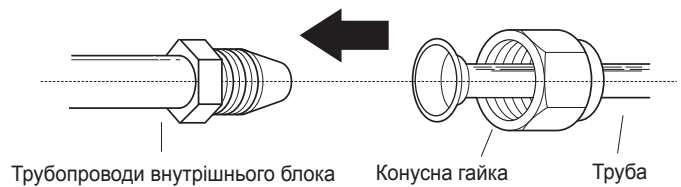

- Максимально туго затягніть конусну гайку вручну.
- Гайковим ключем обхопіть гайку на трубі.
- Міцно утримуючи гайку, затягніть її динамометричним ключем до моменту, наведеного в таблиці вище.

ПРИМІТКА. Коли під'єднуєте або від'єднуєте труби, використовуйте і гайковий, і динамометричний ключ.

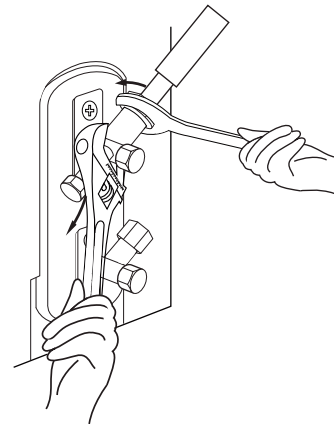

⚠ УВАГА!

- Обов'язково обгорніть трубопровід ізоляцією. Прямий контакт з оголеними трубами може спричинити опіки або обмороження.
- Переконайтеся, що труба правильно під'єднана. Надмірне затягування може пошкодити розтруб, а недостатнє затягування призведе до витоків.

ПРИМІТКА ЩОДО МІНІМАЛЬНОГО РАДІУСА ЗГИНУ

Акуратно зігніть трубку посередині згідно зі схемою нижче. **НЕ ЗГІНАЙТЕ** трубу більше ніж на 90° або більше ніж тричі.

Зігніть трубу великим пальцем

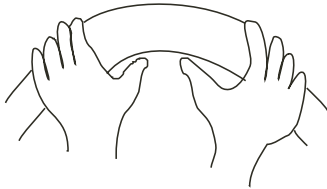

мінімальний радіус 10 см (3,9 дюйма)

- Після під'єднання мідних труб до внутрішнього блока обмотайте кабель живлення, сигнальний кабель і трубу обмотувальною стрічкою.

ПРИМІТКА. НЕ ПЕРЕПЛІТАЙТЕ сигнальний кабель з іншими проводами. Коли з'єднуєте ці компоненти, не переплітайте та не перетинайте сигнальний кабель з іншими проводами.

- Протягніть трубопровід крізь стіну та під'єднайте до зовнішнього блока.
- Повністю ізолюйте трубопроводи, включно з клапанами зовнішнього блока.
- Відкрийте запірні клапани зовнішнього блока, щоб запустити потік холодоагенту між внутрішнім і зовнішнім блоками.

⚠ УВАГА!

Після завершення монтажних робіт переконайтеся, що відсутній витік холодоагенту. У разі витіку холодоагенту негайно провітрить приміщення та спорожніть систему (див. розділ «Випускання повітря» цього посібника).

Схема монтажу

! ПЕРЕД ВИКОНАННЯМ ЕЛЕКТРОМОНТАЖНИХ РОБІТ ПРОЧИТАЙТЕ ЦІ ІНСТРУКЦІЇ

1. Електропроводка має відповідати місцевим і національним електричним нормам і правилам; її має встановлювати кваліфікований електрик.
2. Усі електричні з'єднання виконують згідно зі схемою електричних з'єднань, розміщеною на панелях внутрішнього та зовнішнього блоків.
3. Якщо джерело живлення становить серйозну загрозу безпеці, негайно припиніть роботу. Поясніть свої аргументи клієнту та відмовтеся від монтажу пристрою, доки загрозу безпеці не буде усунено.
4. Напруга живлення має бути в межах 90-110 % від номінальної напруги. Використання джерела живлення з недостатніми електричними характеристиками може призвести до несправності, ураження електричним струмом або пожежі.
5. У разі під'єднання джерела живлення до стаціонарної електропроводки потрібно встановити захист від перенапруги та головний вимикач.
6. Стаціонарну електропроводку потрібно оснастити всеполюсним вимикачем із відстанню між контактами не менше ніж 3 мм (1/8 дюйма). Кваліфікований електрик має використовувати схвалений вимикач.
7. Під'єднуйте пристрій лише до окремої розетки відгалуженої мережі. Не під'єднуйте до цієї розетки інші пристрої.
8. Обов'язково заземліть кондиціонер.
9. Кожен провід має бути надійно під'єднаний. Незакріплені проводи можуть спричинити перегрівання клеми, що призведе до несправності пристрою та, можливо, пожежі.
10. Не допускайте, щоб проводи торкалися труб холодоагенту, компресора або рухомих частин усередині блока.
11. Якщо пристрій має допоміжний електричний нагрівач, він має бути встановлений на відстані не менше 1 метра (40 дюймів) від горючих матеріалів.
12. Щоб уникнути ураження електричним струмом, ніколи не торкайтеся електричних компонентів одразу після вимкнення джерела живлення. Після вимкнення живлення завжди чекайте щонайменше 10 хвилин, перш ніж торкатися електричних компонентів.

13. Переконайтеся, що електропроводка не перетинається з сигнальними проводами. Це може спричинити спотворення та завади.
14. Пристрій під'єднують до електричної розетки. За нормальних умов повний опір джерела живлення становить 32 Ом.
15. Не можна під'єднувати до того самого контуру живлення інші пристрої.
16. Перед під'єднанням внутрішніх проводів під'єднайте зовнішні проводи.

! ОБЕРЕЖНО!

ПЕРШ НІЖ ВИКОНУВАТИ ЕЛЕКТРОМОНТАЖНІ РОБОТИ, ВІД'ЄДНАЙТЕ СИСТЕМУ ВІД МЕРЕЖІ ЖИВЛЕННЯ.

ПРИМІТКА ЩОДО ПОВІТРЯНОГО ВИМИКАЧА

Якщо максимальний струм кондиціонера перевищує 16 А, потрібно використовувати повітряний вимикач або розмикач струмів витоку із захисним пристроєм (можна придбати окремо).

Якщо максимальний струм кондиціонера менший за 16 А, шнур живлення кондиціонера має бути оснащений вилкою (можна придбати окремо).

На ринку Північної Америки використовується електропроводка відповідно до вимог NEC і CEC.

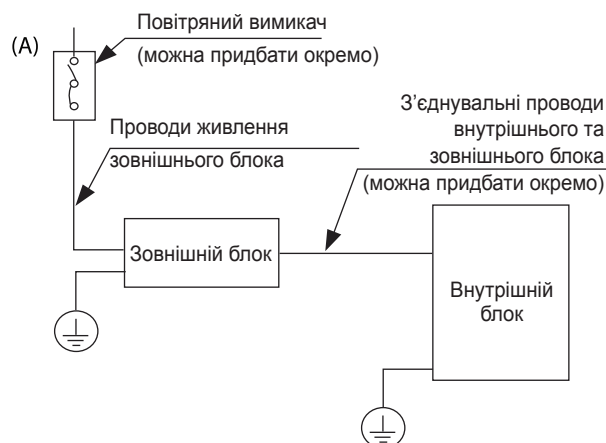

(B)

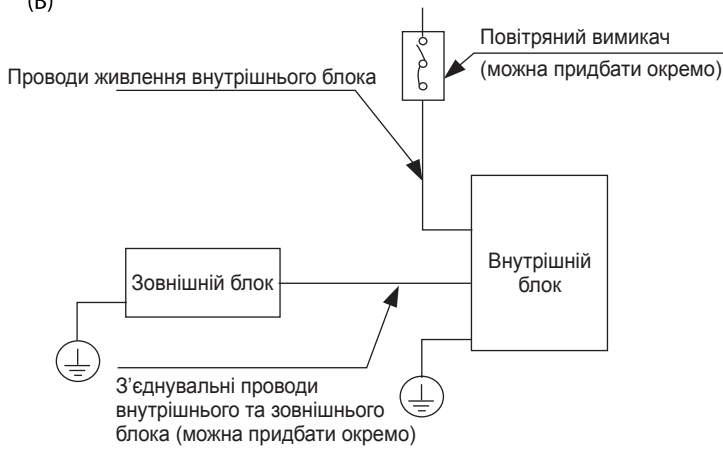

(C)

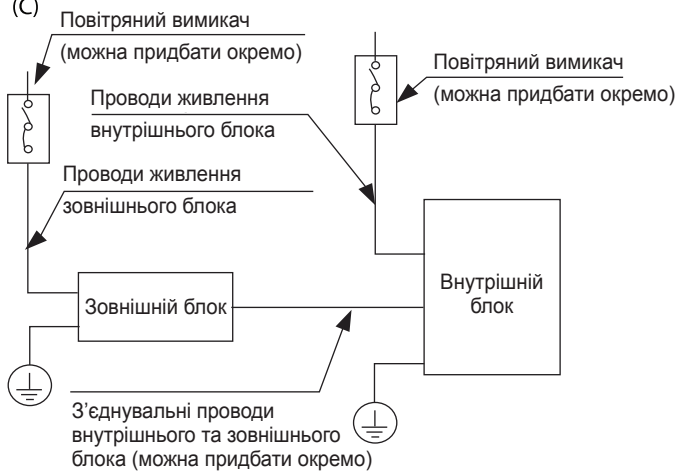

(D) (Лише для північноамериканського ринку)

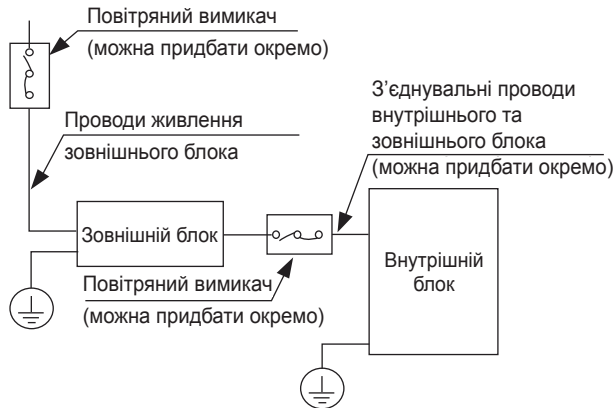

ПРИМІТКА. Схеми наведено лише для пояснення. Зовнішній вигляд вашого пристрою може дещо відрізнятися. Ви маєте обов'язково зважати на фактичну форму свого пристрою.

Монтаж електропроводки зовнішнього блока

⚠ УВАГА!

Перш ніж виконувати електромонтажні роботи, від'єднайте систему від мережі живлення.

1. Підготуйте кабелі до з'єднання
 - a. Спершу виберіть кабелі правильного розміру. Використовуйте кабелі H07RN-F.

ПРИМІТКА. У Північній Америці тип кабелю обирають відповідно до місцевих стандартів і правил для електрообладнання.

Мінімальний поперечний переріз силових і сигнальних кабелів (для довідки)

Номинальний струм пристрою (А)	Номинальний поперечний переріз (мм ²)
$> 3 \text{ i } \leq 6$	0,75
$> 6 \text{ i } \leq 10$	1
$> 10 \text{ i } \leq 16$	1,5
$> 16 \text{ i } \leq 25$	2,5
$> 25 \text{ i } \leq 32$	4
$> 32 \text{ i } \leq 40$	6

ВИБЕРІТЬ КАБЕЛІ ПРАВИЛЬНОГО РОЗМІРУ

Розмір кабелю живлення, сигнального кабелю, запобіжника та вимикача визначають за максимальним струмом пристрою. Максимальний струм вказано на паспортній таблиці на бічній панелі пристрою. Щоб вибрати правильний кабель, запобіжник або вимикач, див. паспортну таблицю.

ПРИМІТКА. У Північній Америці розмір кабелю вибирають відповідно до мінімального допустимого струму в контурі, зазначеного на паспортній таблиці пристрою.

- b. За допомогою інструменту для зняття ізоляції зніміть гумову оболонку з обох кінців сигнального кабелю, щоб відкрити приблизно 15 см (5,9 дюйма) дроту.
- c. Зачистіть ізоляцію з кінців.
- d. За допомогою обтискних щипців обтисніть на кінцях U-подібні наконечники.

ПРИМІТКА. Під час під'єднання проводів чітко дотримуйтеся схеми електричного монтажу під кришкою електричної коробки.

- Зніміть електричну кришку зовнішнього блока. Якщо на зовнішньому блоці немає кришки, зніміть болти з щитка та зніміть захисну панель.

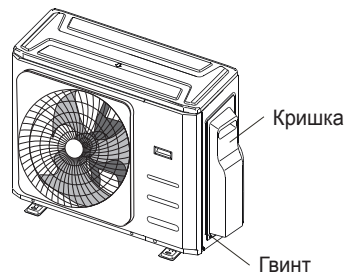

- Під'єднайте U-подібні наконечники до клем. Підберіть кольори/маркування проводів відповідно до маркування на клемній колодці та міцно прикрутіть U-подібний наконечник кожного проводу до відповідної клемми.
- Затисніть кабель спеціальними обтискними кліщами.
- Ізолюйте вільні проводи ізоляційною стрічкою. Тримайте їх окремо від струмопровідних або металевих компонентів.
- Поверніть на місце кришку електричного блока керування.

Декларація щодо гармонічних складових

Обладнання M4OB-36HFN8-Q відповідає стандарту IEC 61000-3-12 за умови, що потужність короткого замикання Skз у точці приєднання користувацької системи живлення до комунальної електромережі перевищує або дорівнює 4787737,5. Монтажник або користувач обладнання зобов'язаний прослідкувати (у разі потреби проконсультувавшись з оператором розподільної мережі), щоб обладнання під'єднували лише до джерел живлення, в яких потужність короткого замикання Skз перевищує або дорівнює 4787737,5.

Обладнання M5OD-42HFN8-Q відповідає стандарту IEC 61000-3-12 за умови, що потужність короткого замикання Skз у точці приєднання користувацької системи живлення до комунальної електромережі перевищує або дорівнює 3190042,5. Монтажник або користувач обладнання зобов'язаний прослідкувати (у разі потреби проконсультувавшись з оператором розподільної мережі), щоб обладнання під'єднували лише до джерел живлення, в яких потужність короткого замикання Skз перевищує або дорівнює 3190042,5.

Схема електропроводки

⚠ УВАГА!

Під'єднуйте з'єднувальні кабелі до клем з однаковими номерами на клемній колодці внутрішнього та зовнішнього блока. Наприклад, клему L1(A) зовнішнього блока з'єднують із клемою L1/1 на внутрішньому блоці. Зовнішній блок може відповідати різним типам внутрішніх блоків, номери на клемній колодці внутрішнього блока можуть дещо відрізнитися. Звертайте особливу увагу під час під'єднання проводу.

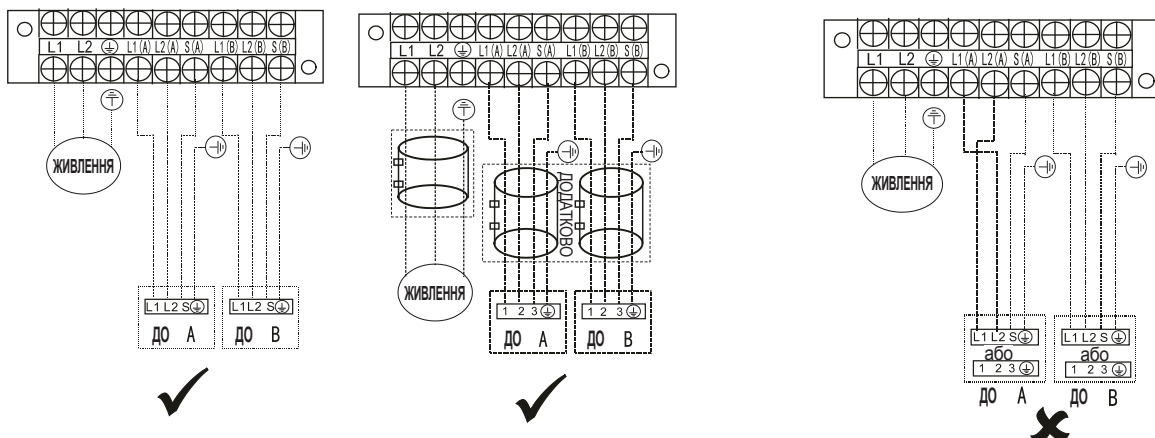

NOTE: For quick-connector models, please refer to <<Owner's Manual & Installation Manual >> packed with the indoor unit.

NOTE: Refer to the following figures if end-users wish to perform their own wiring.
Run the main power cord through the lower line-outlet of the cord clamp.
---- This symbol indicates field wiring.

One-two models:

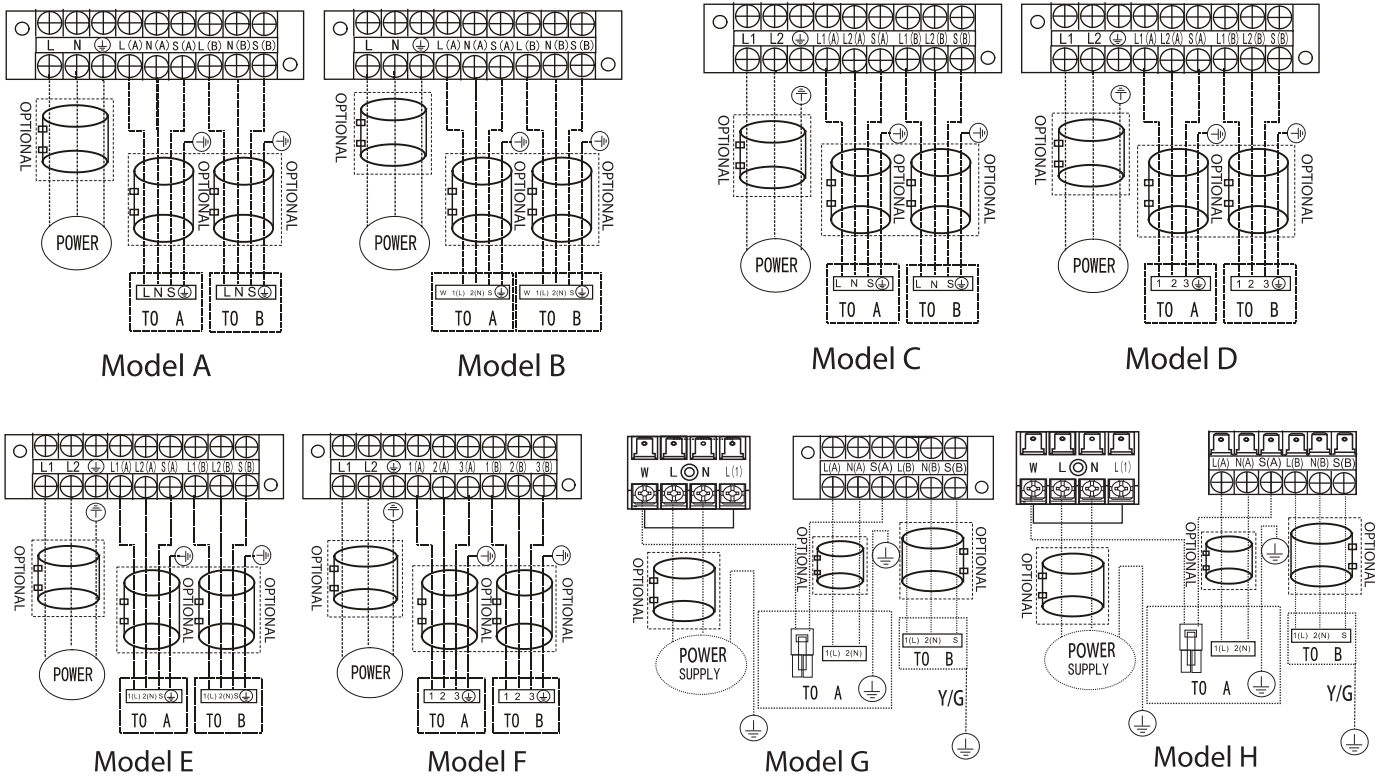

NOTE: Use the magnetic ring (not supplied, optional part) to hitch the connective cable of indoor and outdoor units after installation. One magnetic ring is used for one cable.

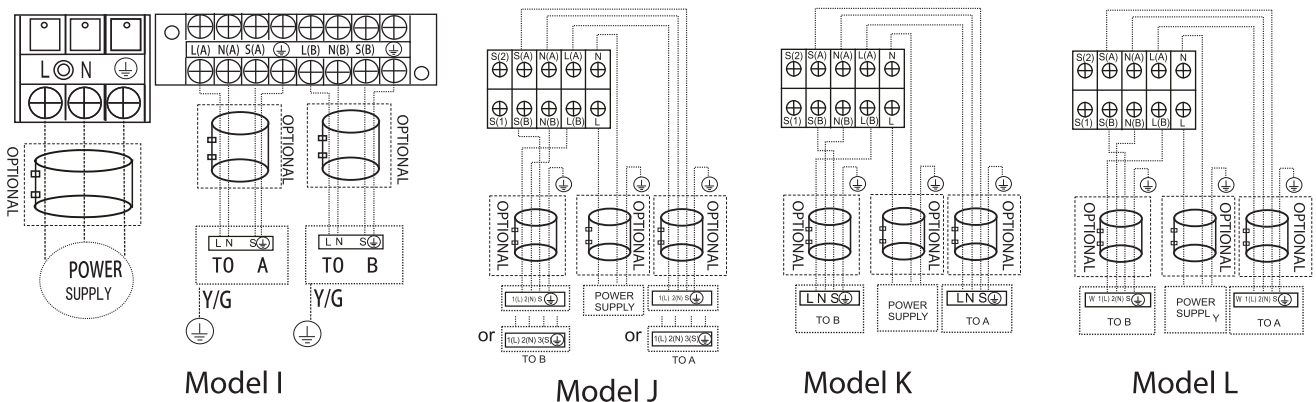

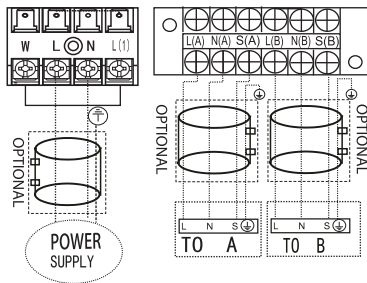

Model M

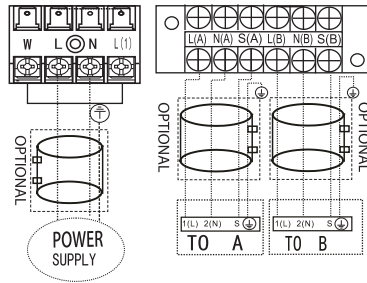

Model N

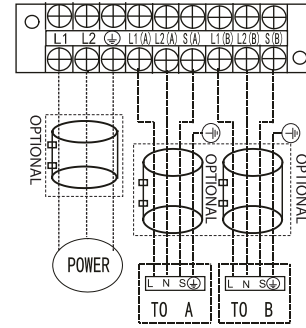

Model O

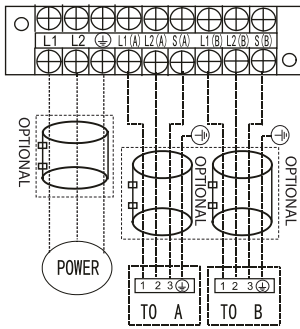

Model P

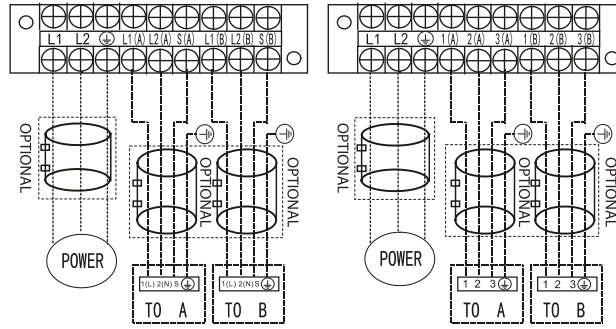

Model Q

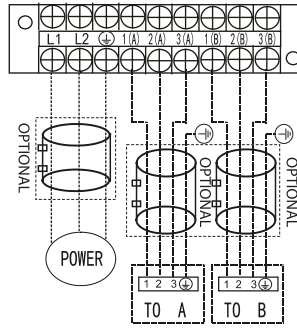

Model R

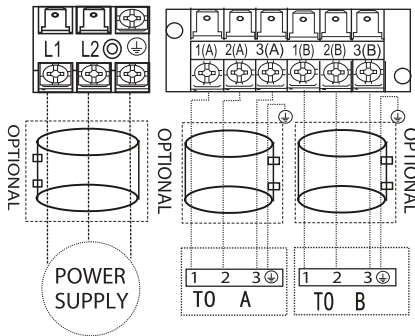

Model S

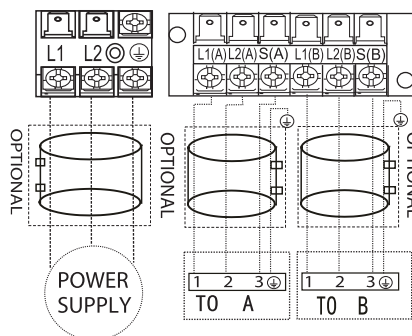

Model T

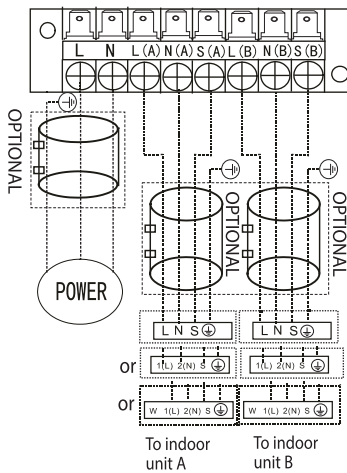

Model U

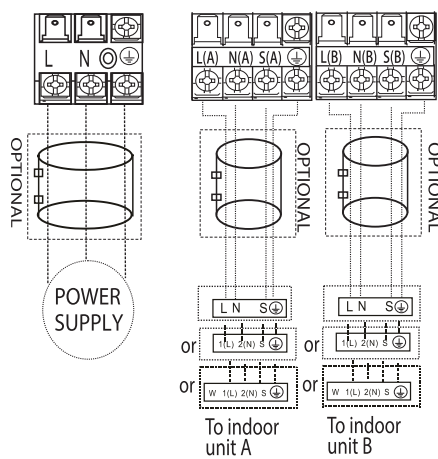

Model V

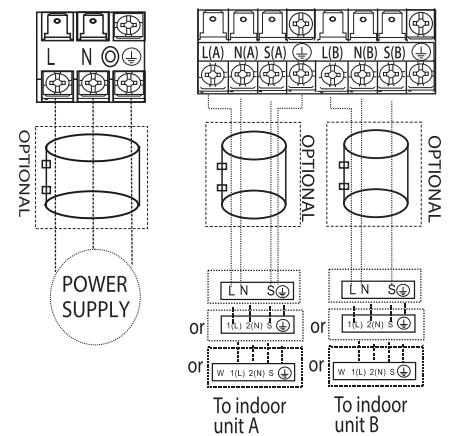

Model W

One-three models:

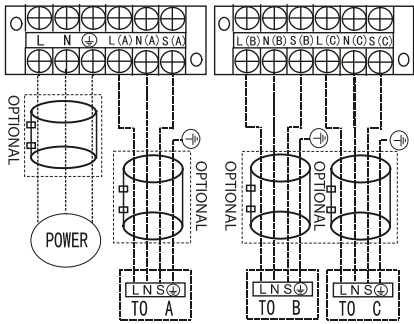

Model A

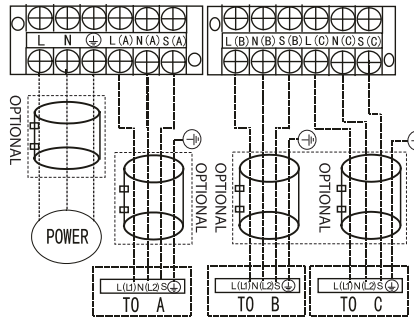

Model B

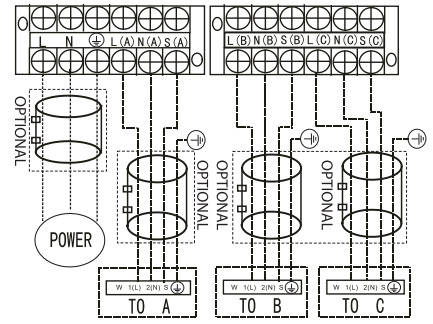

Model C

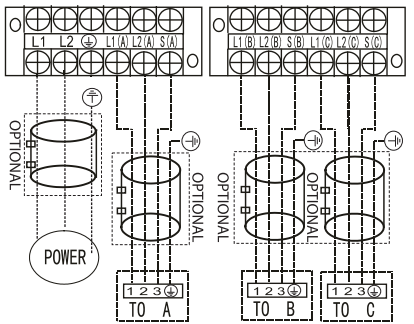

Model D

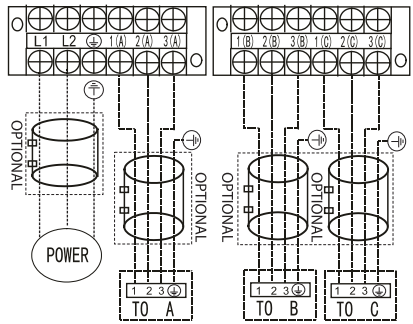

Model E

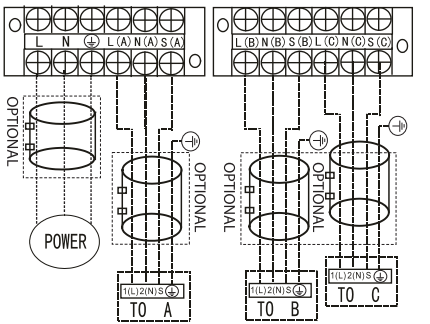

Model F

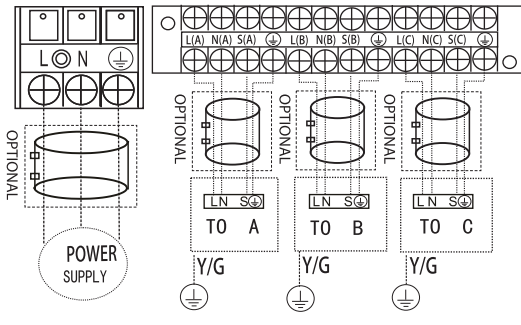

Model G

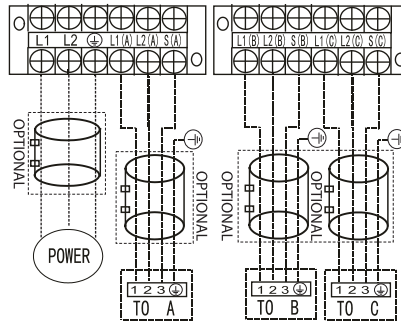

Model H

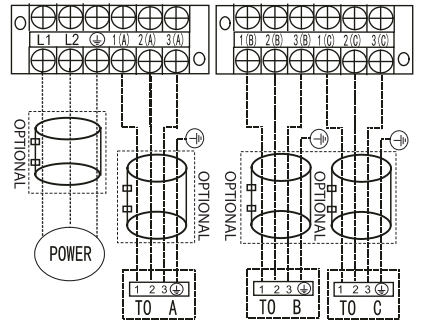

Model I

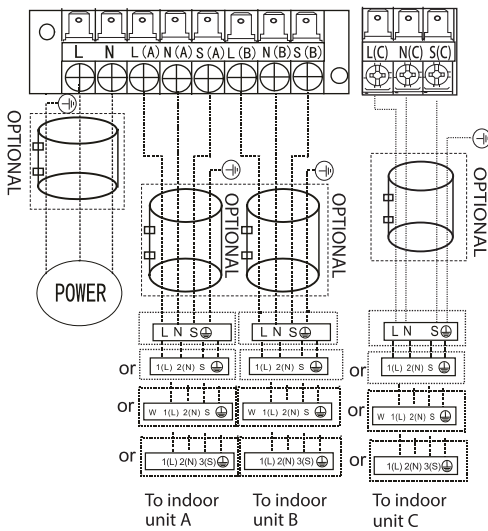

Model J

One-four models:

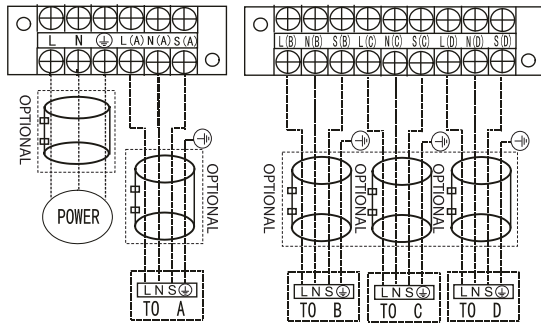

Model A

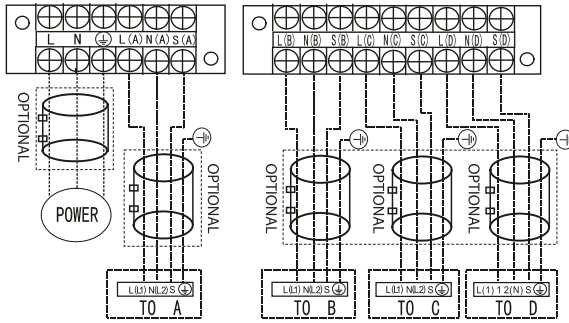

Model B

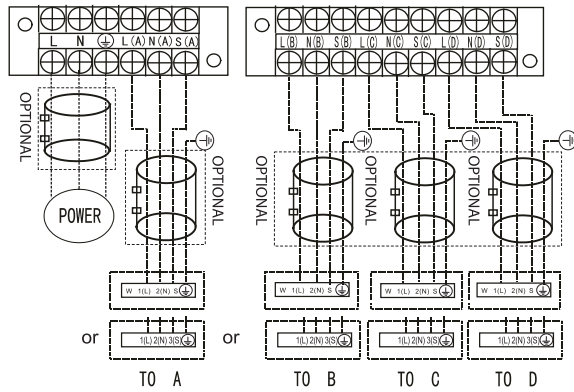

Model C

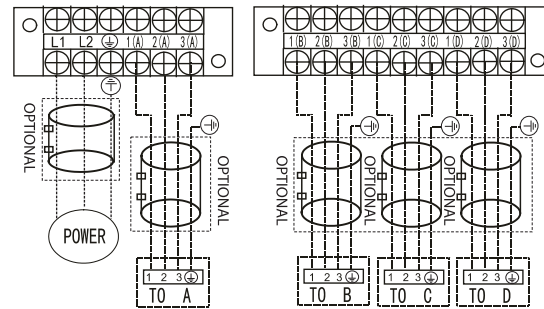

Model D

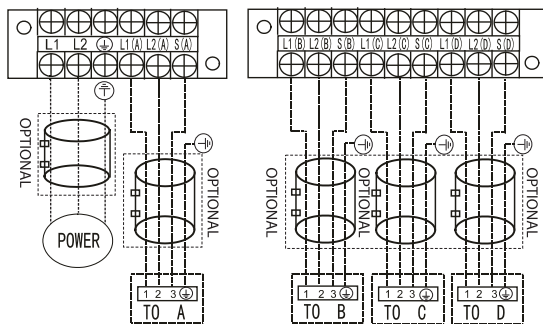

Model E

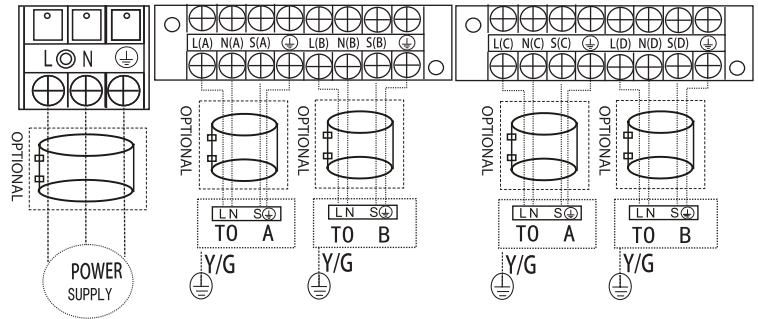

Model F

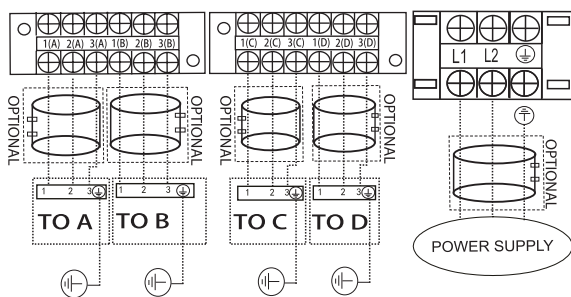

Model G

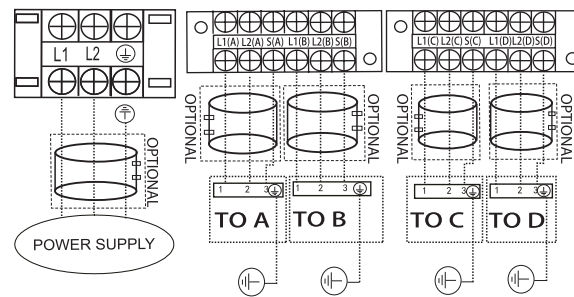

Model H

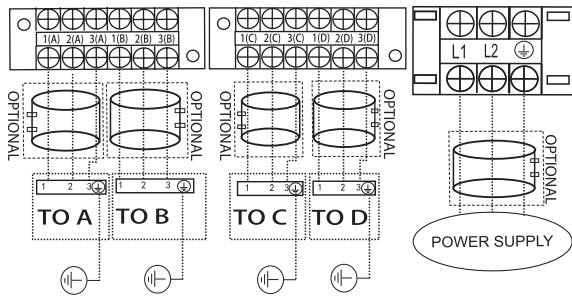

Model I

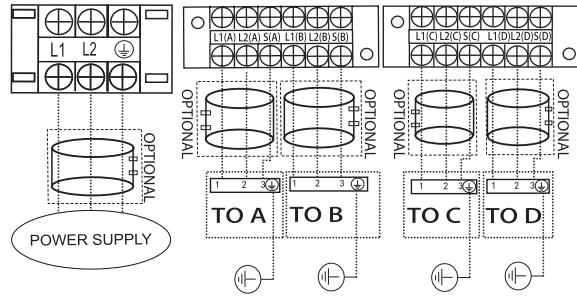

Model J

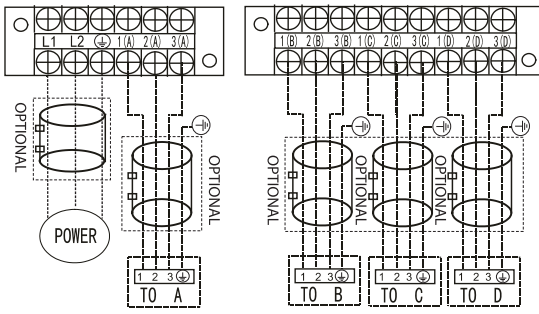

Mode K

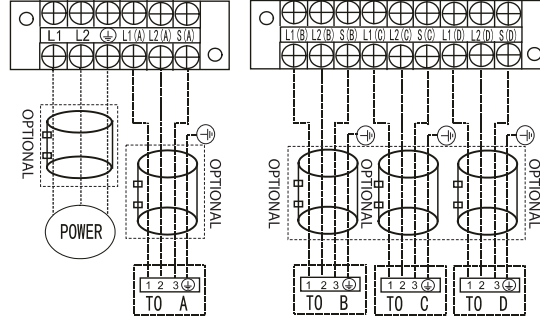

Model L

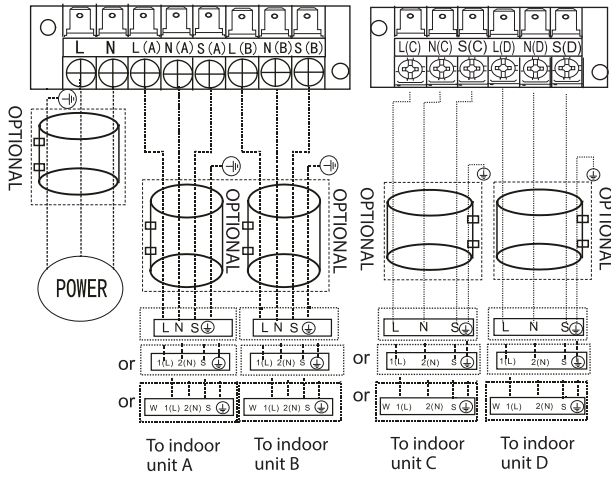

Model M

One-five models:

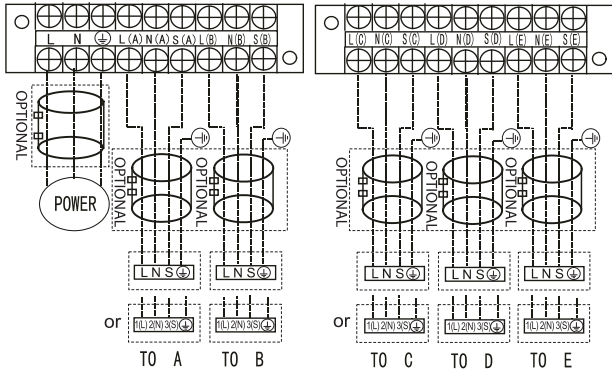

Model A

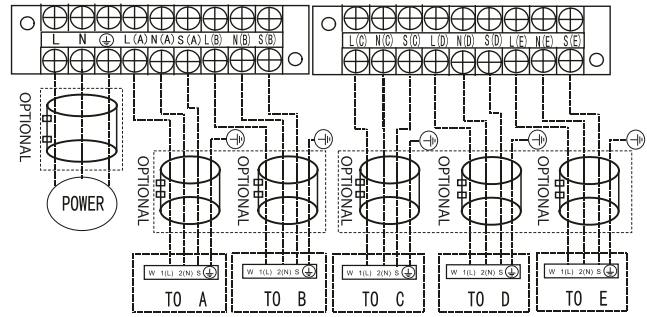

Model B

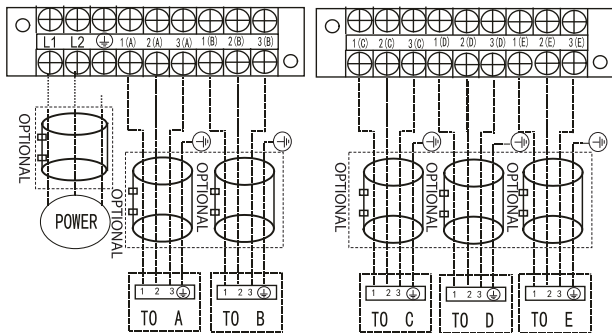

Model C

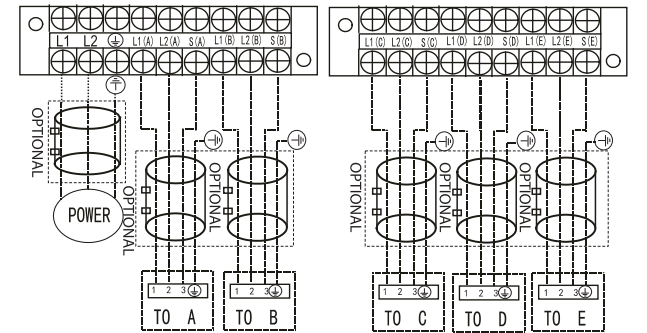

Model D

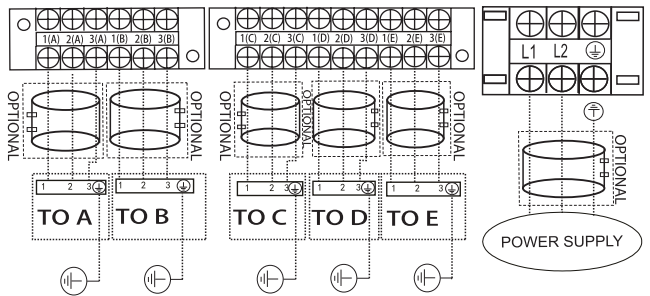

Model E

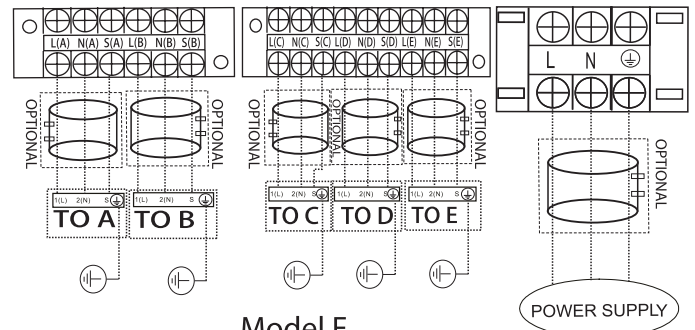

Model F

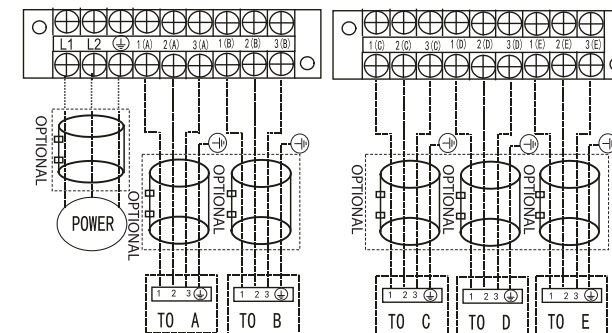

Model G

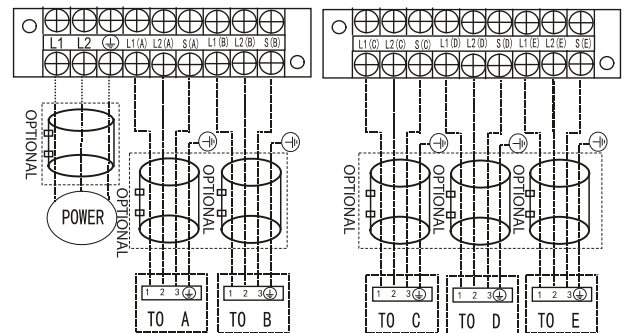

Model H

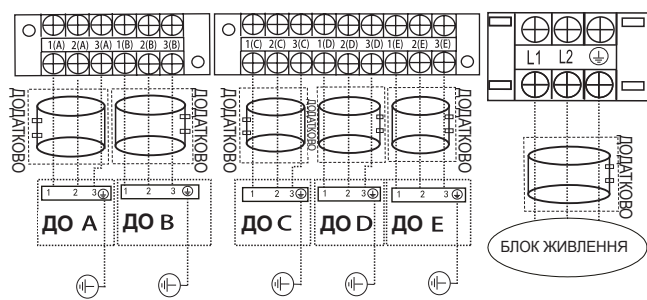

Модель І

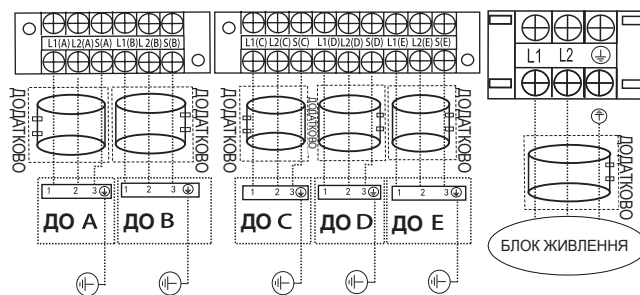

Модель J

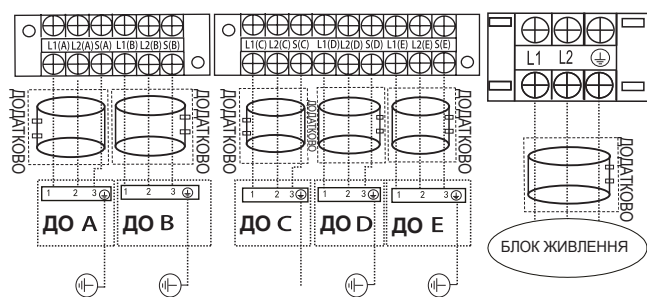

Модель К

⚠ УВАГА!

Після підтвердження наведених вище умов під час електромонтажних робіт дотримуйтеся таких рекомендацій:

- Обов'язково передбачте окремий контур живлення спеціально для кондиціонера. Обов'язково дотримуйтеся принципової електричної схеми, розміщеної з внутрішнього боку кришки керування.
- Гвинти, якими кріпляться електропроводка в корпусі, можуть ослабнути під час транспортування. Ослаблені гвинти можуть призвести до перегорання проводу, тому переконайтеся, що гвинти щільно закручені.
- Перевірте параметри джерела живлення.
- Переконайтеся, що воно має достатню електричну потужність.
- Переконайтеся, що початкова напруга тримається на рівні понад 90 відсотків від номінальної напруги, зазначеної на заводській табличці.
- Переконайтеся в тому, що товщина кабелю відповідає вимогам, вказаним у технічних характеристиках джерела живлення.
- Якщо кондиціонер розміщується в мокрій або вологій зоні, обов'язково встановіть автоматичний вимикач із функцією захисту від витоків на землю.
- Причини зниження напруги: вібрація магнітного вимикача, пошкодження точки контакту, несправні запобіжники та порушення нормальної роботи.
- Можливість від'єднання від джерела живлення має бути включено до фіксованої проводки. Вона має містити повітряний зазор між контактами щонайменше 3 мм у кожному активному (фазному) провіднику.
- Перш ніж доступитися до клем, потрібно від'єднати всі контури живлення.

ПРИМІТКА.

Щоб задовольнити обов'язкові норми щодо електромагнітної сумісності згідно з міжнародним стандартом CISPR 14-1:2005/A2:2011 у певних країнах або регіонах, переконайтеся, що використовуєте з обладнанням правильні магнітні кільця відповідно до схеми з'єднання, яка відповідає вашому обладнанню. Зв'яжіться зі своїм дистриб'ютором або монтажником, щоб отримати додаткову інформацію та придбати магнітні кільця (постачальником магнітного кільця є TDK (модель ZCAT3035-1330) або аналог).

Випускання повітря

Підготовка та запобіжні заходи

Повітря та сторонні речовини в контурі холодоагенту можуть спричинити аномальне підвищення тиску, внаслідок чого може бути пошкоджено кондиціонер, знижено його продуктивність і завдано травм. Використовуйте вакуумний насос і колекторний манометр, щоб спорожнити контур холодоагенту, видаливши з системи будь-який нестисливий газ і вологу.

Пристрій спорожняють під час першого встановлення та після переміщення пристрою.

ПІДГОТОВКА ТА ЗАПОБІЖНІ ЗАХОДИ

- ☑ Переконайтеся, що з'єднувальні труби між внутрішнім і зовнішнім блоками правильно під'єднані.
- ☑ Перевірте, чи всю проводку під'єднано

Інструкція з випускання повітря

Перед використанням колекторного манометра та вакуумного насоса прочитайте відповідні посібники з експлуатації, щоб переконатися, що ви знаєте, як ними правильно користуватися.

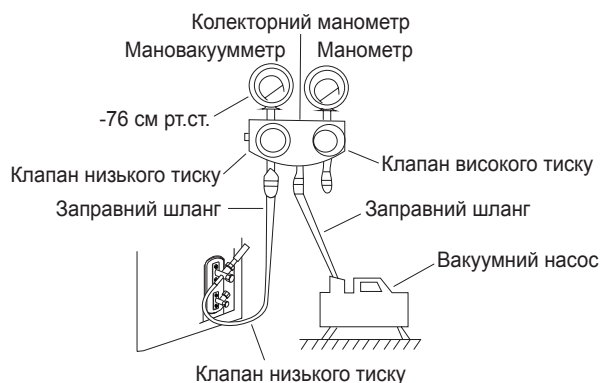

1. Під'єднайте заправний шланг колекторного манометра до сервісного отвору на клапані низького тиску зовнішнього блока.
2. Під'єднайте заправний шланг колекторного манометра від вакуумного насоса.
3. Відкрийте бік низького тиску колекторного манометра. Тримайте бік високого тиску закритим.
4. Увімкніть вакуумний насос, щоб почати відкачування з системи.
5. Запустіть вакуумний насос щонайменше на 15 хвилин або доки мановакуумметр не покаже -76 см рт. ст. (-1 × 105 Па).
6. Закрийте клапан низького тиску колекторного манометра та вимкніть вакуумний насос.
7. Зачекайте 5 хвилин і переконайтеся, що тиск у системі не змінився.

ПРИМІТКА. Якщо тиск у системі не змінився, відкрутіть ковпачок із клапана з сальником (клапана високого тиску). У разі зміни тиску в системі може відбутися витік газу.

8. Вставте шестигранний ключ у клапан із сальником (клапан високого тиску) і відкрийте клапан, повернувши ключ на 1/4 оберти проти годинникової стрілки. Прислухайтеся, як газ виходить із системи, і закрийте клапан через 5 секунд.

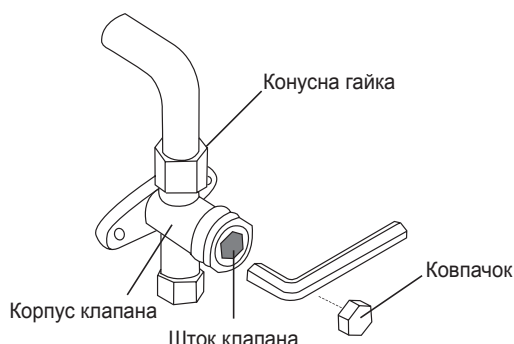

9. Протягом 1 хвилини спостерігайте за манометром, щоб переконатися, що тиск не змінюється. Він має бути трохи вищим за атмосферний тиск.
10. Від'єднайте заправний шланг від сервісного отвору.
11. Шестигранним ключем повністю відкрийте клапани високого та низького тиску.

ОБЕРЕЖНО ВІДКРИЙТЕ ШТОКИ КЛАПАНІВ

Коли відкриваєте штоки клапанів, повертайте шестигранний ключ до упору. **НЕ НАМАГАЙТЕСЯ** відкрити клапан ширше.

12. Затягніть ковпачки клапанів вручну, а потім їх за допомогою спеціального інструменту.
13. Якщо зовнішній блок використовує всі вакуумні клапани, а положення вакууму знаходиться на головному клапані, система не під'єднана до внутрішнього блока. Клапан потрібно затягнути гайкою. Перед початком роботи перевірте клапани на герметичність, щоб завадити витоку газу.

Примітка щодо додавання холодоагенту

УВАГА!

- Заправлення холодоагентом виконують після електромонтажних робіт, вакуумування та перевірки на герметичність.
- **НЕ ПЕРЕВИЩУЙТЕ** максимальну допустиму кількість холодоагенту і не заправляйте систему надмірно. Це призведе до пошкодження пристрою або вплине на його роботу.
- Заряджання невідповідними речовинами може призвести до вибуху або нещасного випадку. Переконайтеся, що використовується правильний холодоагент.
- Контейнери з холодоагентом потрібно відкривати повільно. Під час заправлення системи завжди використовуйте захисне спорядження.
- **НЕ ЗМІШУЙТЕ** різні типи холодоагентів.
- Для моделі з холодоагентом R290 або R32 гарантуйте безпечні умови в зоні монтажу шляхом контролю легкозаймистих матеріалів під час додавання холодоагенту в кондиціонер.

N=2 (моделі на два блоки), N=3 (моделі на три блоки), N=4 (моделі на чотири блоки), N=5 (моделі на п'ять блоків). Залежно від довжини з'єднувального трубопроводу або тиску в системі потрібно додати холодоагент. Див. таблицю нижче щодо кількості холодоагенту, який потрібно додати:

ДОДАТКОВИЙ ХОЛОДОАГЕНТ НА ДОВЖИНУ ТРУБИ

Довжина з'єднувальної труби (м)	Спосіб прокачування повітря	Додатковий холодоагент	
Довжина труби попереднього заправлення (футів/м) (довжина труби попереднього заправлення × N)	Вакуумний насос	Н/Д	
Більше ніж (довжина труби попереднього заправлення × N) футів/м	Вакуумний насос	Бік подавання рідини: Ø 6,35 (Ø 1/4") R32 (Загальна довжина труби — довжина труби попереднього заправлення × N) × 12 г/м (Загальна довжина труби — довжина труби попереднього заправлення × N) × 0,13 унції/фута	Бік подавання рідини: Ø 9,52 (Ø 3/8") R32 (Загальна довжина труби — довжина труби попереднього заправлення × N) × 24 г/м (Загальна довжина труби — довжина труби попереднього заправлення × N) × 0,26 унції/фута
		Бік подавання рідини: Ø 6,35 (Ø 1/4") R410A (Загальна довжина труби — довжина труби попереднього заправлення × N) × 15 г/м (Загальна довжина труби — довжина труби попереднього заправлення × N) × 0,16 унції/фута	Бік подавання рідини: Ø 9,52 (Ø 3/8") R410A (Загальна довжина труби — довжина труби попереднього заправлення × N) × 30 г/м (Загальна довжина труби — довжина труби попереднього заправлення × N) × 0,32 унції/фута

ПРИМІТКА. Стандартна довжина труби 7,5 м.

ДОДАТКОВИЙ ХОЛОДОАГЕНТ ДЛЯ МОДЕЛЕЙ З ВНУТРІШНІМ БЛОКОМ

Якщо модель на п'ять блоків має внутрішній блок АНУ, потрібно додати холодоагент.

Модель внутрішнього блока	Кількість холодоагенту
30 000 БТО/год	0,5 кг (17,6 унції)
36 000 БТО/год	

Лише для Австралії:

- **НЕ ЗМІШУЙТЕ** різні типи холодоагентів.

N=2 (моделі на два блоки), N=3 (моделі на три блоки), N=4 (моделі на чотири блоки), N=5 (моделі на п'ять блоків).

Деякі системи потребують додаткового заправлення залежно від довжини труб. Стандартна довжина труби 10 м.

Кількість додаткового холодоагенту можна розрахувати за формулою:

ДОДАТКОВИЙ ХОЛОДОАГЕНТ НА ДОВЖИНУ ТРУБИ

Довжина з'єднувальної труби (м)	Спосіб прокачування повітря	Додатковий холодоагент (R410A)	
Довжина труби, менша за стандартну × N	Вакуумний насос	Н/Д	
Довжина труби, менша за стандартну × N	Вакуумний насос	Бік подавання рідини: Ø 6,35 (Ø 1/4") (Загальна довжина труби — довжина труби попереднього заправлення × N) × 15 г/м	Бік подавання рідини: Ø 9,52 (Ø 3/8") (Загальна довжина труби — довжина труби попереднього заправлення × N) × 30 г/м

Обов'язково видаліть додатковий холодоагент відповідно до номінального об'єму (5 м трубопроводу холодоагенту) під час ринкових або урядових перевірок.

Перевірка на безпечність і герметичність

Перевірка електричної безпеки

Виконайте перевірку електричної безпеки після завершення монтажу. Розгляньте такі параметри:

1. Опір ізоляції
Опір ізоляції має перевищувати 2 МОм.
2. Заземлювальні роботи
Після завершення заземлення виміряйте опір заземлення візуально та за допомогою тестера опору заземлення. Опір заземлення має бути меншим за 4 Ом.
3. Перевірка на витік струму (під час перевірки пристрій увімкнено) Під час пробного запуску після завершення монтажу використовуйте електрощуп і мультиметр для перевірки витіку струму. У разі витіку негайно вимкніть пристрій. Випробуйте та оцініть різні рішення, доки пристрій не запрацює як слід.

Перевірка на наявність витоків газу

1. Метод мильної води:
Нанесіть мильно-водний розчин або нейтральний рідкий мийний засіб на з'єднання внутрішнього або зовнішнього блока м'якою щіткою, щоб перевірити герметичність точки з'єднання трубопроводу. Якщо з'являються бульбашки, це означає, що труби протікають.
2. Індикатор витіку
Виконайте перевірку на витіки за допомогою індикатора витіку.

ПРИМІТКА. Це зображення наведено лише для прикладу. Фактичний порядок А, В, С, D і Е на пристрої може дещо відрізнятися від придбаної моделі, але загальна форма лишається незмінною.

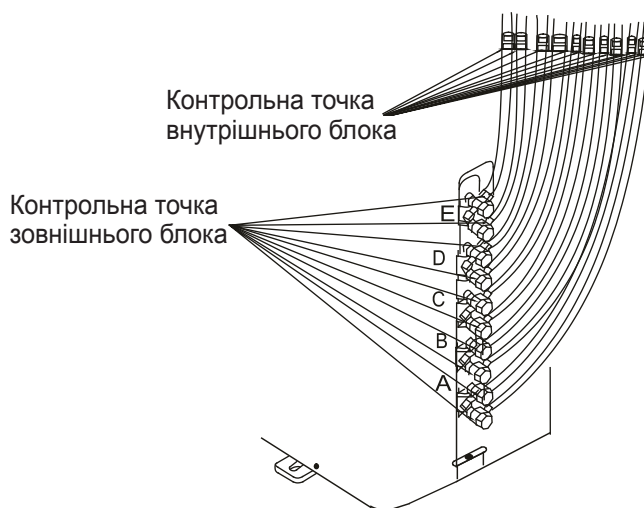

А, В, С, D — точки для типу на чотири блоки.

А, В, С, D — точки для типу на п'ять блоків.

Пробний запуск

Перед пробним запуском

Після монтажу всієї системи виконують пробний запуск. Перед пробним запуском перевірте такі моменти:

- a) Внутрішній і зовнішній блоки встановлено правильно.
- b) Труби та електропроводку під'єднано правильно.
- c) Відсутність перешкод поруч із впускним/випускним отвором пристрою, які можуть погіршити продуктивність або спричинити несправність пристрою.
- d) Система охолодження герметична.
- e) Зливна система не засмічена, конденсат стікає в безпечному місці.
- f) Теплоізоляція встановлена правильно.
- g) Проводи заземлення під'єднано правильно.
- h) Довжину трубопроводу та додаткову кількість холодоагенту зафіксовано.
- i) Напруга живлення відповідає кондиціонеру.

УВАГА!

Якщо не виконати пробний запуск, це може призвести до пошкодження пристрою та майна або травмування.

Інструкції з пробного запуску

1. Відкрийте запірні клапани рідини та газу.
2. Застосуйте головний вимикач і дайте пристрою розігрітися.
3. Встановіть кондиціонер у режим COOL (охолодження).
4. Для внутрішнього блока
 - a. Переконайтеся, що пульт ДК та його кнопки працюють.
 - b. Переконайтеся, що жалюзі правильно рухаються і їх положення можна змінити за допомогою пульта ДК.
 - c. Двічі перевірте, чи правильно реєструється температура в приміщенні.
 - d. Переконайтеся, що індикатори на пульті ДК та панелі індикації на внутрішньому блоці працюють.
 - e. Переконайтеся, що кнопки ручного керування на внутрішньому блоці працюють.

- f. Переконайтеся, що зливна система не засмічена і конденсат стікає без перешкод.
 - g. Переконайтеся, що під час роботи відсутні вібрації чи сторонні шуми.
5. Для зовнішнього блока
- a. Перевірте, чи не протікає система охолодження.
 - b. Переконайтеся, що під час роботи відсутні вібрації чи сторонні шуми.
 - c. Переконайтеся, що вітер, шум і вода від пристрою не заважають вашим сусідам і не створюють загрози безпеці.

ПРИМІТКА. Якщо пристрій несправний або не відповідає вашим очікуванням, див. розділ «Усунення несправностей» посібника користувача, перш ніж звертатися до служби підтримки клієнтів.

Функція автоматичного виправлення помилок електропроводки/прокладання труб

Функція автоматичного виправлення помилок електропроводки/прокладання труб

Новіші моделі мають функцію автоматичного виправлення помилок електропроводки/прокладання труб. Натисніть «перемикач перевірки» на друкованій платі зовнішнього блока й утримуйте протягом 5 секунд, доки індикатор не покаже «SE», що означає, що функція працює. Через 5–10 хвилин після натискання перемикача індикація «SE» зникне, що означає, що помилку електропроводки/прокладання труб виправлено, і електропроводка/труби під'єднано правильно.

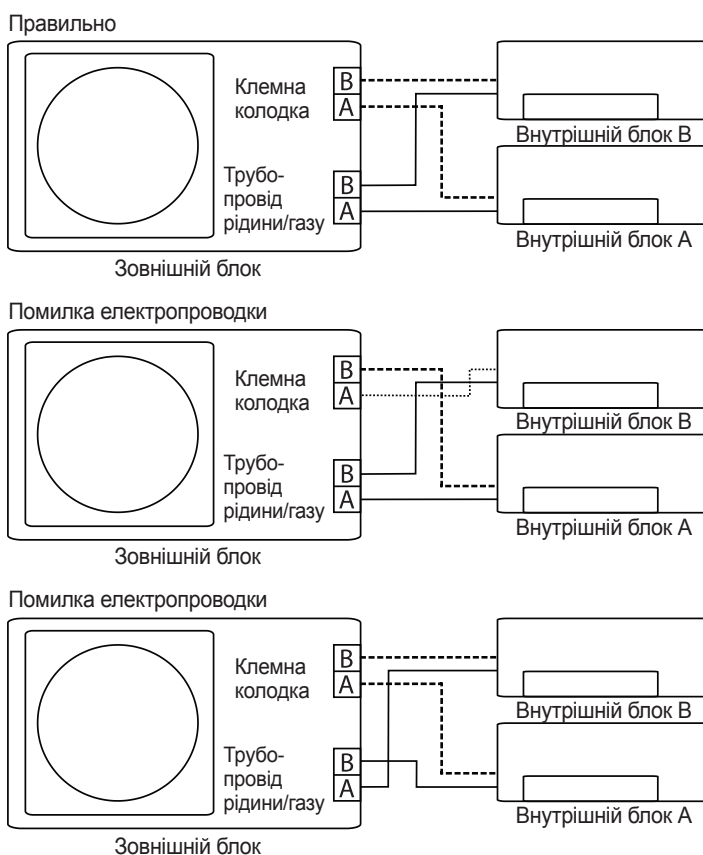
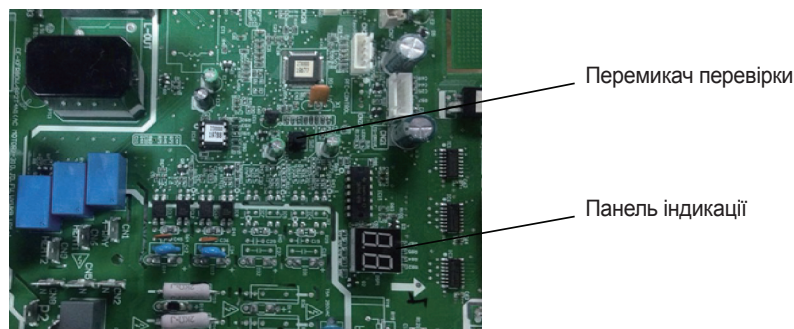

Як увімкнути цю функцію

1. Переконайтеся, що температура зовнішнього повітря перевищує 5 °С.
(Ця функція не працює, якщо температура зовнішнього повітря не перевищує 5 °С)
2. Перевірте, чи відкриті запірні клапани труб рідини та газу.
3. Натисніть вимикач і зачекайте щонайменше 2 хвилини.
4. Натисніть і утримуйте «перемикач перевірки» на друкованій платі зовнішнього блока, доки індикатор не покаже «SE».

ІНФОРМАЦІЯ ПРО ПІДТВЕРДЖЕННЯ ВІДПОВІДНОСТІ ПРОДУКТУ



Кондиціонери відповідають вимогам відповідних Технічних регламентів:

- електромагнітної сумісності обладнання (постанова КМУ від 16.12.2015р. № 1077);
- низьковольтного електричного обладнання (постанова КМУ від 16.12.2015р. № 1067);
- обмеження використання деяких небезпечних речовин в електричному та електронному обладнанні (постанова КМУ від 10.03.2017р. № 139);
- енергетичного маркування кондиціонерів повітря (постанова КМУ від 24.05.2017р. № 360);
- щодо встановлення системи для визначення вимог з екодизайну енергоспоживчих продуктів (постанова КМУ від 03.10.2018 № 804);
- щодо вимог до екодизайну для кондиціонерів повітря та вентиляторів, призначених для особистого комфорту (постанова КМУ від 14.08.2019р. № 739).

Декларації про відповідність можна знайти на офіційному сайті - novaform.com.ua

Вироблено на замовлення ТМ «NC clima»

Виробник: GD Midea Air-Conditioning Equipment Co. Ltd, Midea Industrial City, Beijiao, Shunde, Foshan, Guangdong, P.R. China.
(ГД Мідея Еір-Кондішнінинг Еквіпмент Ко. ЛТД, Мідея Індастріал Сіті, Бейджжао, Шанде, Фосшан, Гуангдонг, П.Р. Китай)

З питань гарантійного обслуговування, ремонту та прийняття претензій від споживача звертайтеся до уповноваженого представника в Україні: ТОВ «НОВАФОРМ» Україна, 04060 м. Київ, вулиця Ризька, будинок 73-Г, офіс 7/3
(безкоштовно зі стаціонарних телефонів, в межах України): 0-800-40-05-15

У зв'язку з тим, що перелік сервісних центрів постійно змінюється, актуальний перелік авторизованих сервісних центрів Ви можете отримати на офіційному сайті: <https://novaform.com.ua/service/>

Дата виробництва вказана на виробі.

ГАРАНТІЙНІ ЗОБОВ'ЯЗАННЯ

Шановний Покупець!

Дякуємо Вам за покупку продукції ТМ «NC clima» та довіру до нашої компанії!

Ці умови гарантії діють на території України. При виявленні недоліків протягом гарантійного строку, споживач має право висунути вимоги, встановлені чинним законодавством про захист прав споживачів щодо їх усунення.

Переконавши просимо Вас уважно перевірити правильність заповнення гарантійного талону. При відсутності відмітки підприємства торгівлі про продаж, розрахункового документа з датою продажу, гарантійний термін визначається від дати випуску виробу.

В конструкцію, комплектацію або технологію виготовлення виробу, з метою поліпшення його технічних характеристик, можуть бути внесені зміни. Такі зміни вносяться у виріб без попереднього повідомлення Покупця та не тягнуть зобов'язань щодо змін/поліпшення раніше вироблених виробів

Ми гарантуємо високу якість, надійну та безпечну роботу своєї продукції, за умови дотримання технічних вимог, що викладені в інструкції з експлуатації.

Зовнішній вид та комплектність виробу

Ретельно перевірте зовнішній вигляд виробу та його комплектність. Усі претензії щодо зовнішнього вигляду та комплектності виробу пред'являйте Продавцю при покупці виробу. Також, при отриманні і оплаті виробу через Інтернет – магазин та доставки його кур'єром, Покупець у присутності кур'єра, зобов'язаний перевірити повноту комплектації й зовнішній вигляд виробу на предмет відсутності фізичних дефектів (подряпин, тріщини, сколів, тощо) Після від'їзду кур'єра або виходу покупця з магазину, претензії з цих питань не приймаються.

Загальні правила монтажу (підключення) виробу. (якщо виріб має потребу в монтажі або підключення)

Виробник рекомендує здійснювати установку та підключення товару спеціалістами авторизованих сервісних центрів (далі – АСЦ). Виробник не несе жодної відповідальності за будь-який збиток, завданий споживачеві, фізичним або юридичним особам внаслідок установки та підключення, що не відповідають вимогам, зазначеним в інструкції з експлуатації (монтажу).

У разі звернення до інших організацій або до фізичних осіб, що мають відповідні ліцензії і сертифікати, вимагайте щоб майстер залишив документ, який підтверджує проведення робіт по монтажу (підключенню).

Відповідальність за несправність виробу з вини організації, що здійснила його монтаж (підключення), несе монтажна організація. У даному випадку необхідно звернутися до організації, що проводила монтаж (підключення), виробу.

Оплата робіт з установки та підключення товару, а також монтажу та демонтажу виробу під час ремонту, відбувається за преїскурантом АСЦ.

Умови гарантії

Гарантійне обслуговування та ремонт придбаного Вами виробу повинен здійснюватися тільки АСЦ. При виявленні неавторизованого втручання, гарантійні зобов'язання виробника припиняються.

Уразі звернення до інших організацій або до фізичних осіб, що мають відповідні ліцензії і сертифікати, вимагайте щоб майстер залишив документ який підтверджує проведення робіт по установці.

Несправні вузли виробу, в період дії гарантійних зобов'язань, ремонтуються за рахунок АСЦ або замінюються на працездатний виріб. Рішення про доцільність ремонту або заміни приймають фахівці АСЦ. Несправні вузли, замінені в період дії гарантійних зобов'язань переходять у власність АСЦ.

При виконанні гарантійних ремонтів, термін гарантії збільшується на час перебування виробу в ремонті. Зазначений час обчислюється від дня звернення споживача в АСЦ із вимогою про усунення недоліків.

Порядок обчислення гарантійного строку для виробу, який придбано для комерційних цілей, визначається окремо договором купівлі-продажу, відповідно до діючого законодавства України.

Правильне заповнення гарантійного талону

Щоб уникнути помилок, переконливо просимо Вас, до установки/експлуатації виробу, уважно ознайомитися з його інструкцією з експлуатації та перевірити заповнення Гарантійного талону.

Гарантія дійсна та має силу, якщо Гарантійний талон правильно та чітко заповнений, та в ньому вказані: найменування і модель виробу, його серійний (заводський) номер, дата продажу, а також є підпис уповноваженого лица, штамп фірми Продавця та підпис Покупця про прийняття ним гарантійних умов. Забороняється вносити в Гарантійний талон будь-які зміни, а також стирати, виправляти або переписувати будь-які дані зазначені в ньому. У випадку неправильного або неповного заповнення Гарантійного талону негайно зверніться до Продавця даного виробу.

При невиконанні цих умов Гарантійний Талон визнається недійсним.

Задоволення вимог споживача не поширюється на товари, які використовуються для інших потреб, не передбачених їх конструкцією.

Будь ласка, зберігайте Гарантійний талон у період всього терміну експлуатації виробу.

По всім питанням, рекомендуємо Вам звертатися тільки в АСЦ **ТМ «NC clima»**, адреса й телефони яких знаходяться на інтернет-сторінці: <https://novaform.com.ua/service/>

Будь-яку додаткову інформацію Ви можете отримати за телефонами гарячої лінії **ТМ «NC clima»:**
0 800 40 05 15

Вимоги під час приймання виробу до АСЦ

Гарантійний ремонт виконується при наданні несправного виробу в чистому вигляді та повної його комплектності при наявності повністю та правильного заповненого Гарантійного талону.

На гарантійне обслуговування приймається товар за наявності експлуатаційних документів, пломб виробника або виконавця на товарі, якщо це передбачено експлуатаційним документом, відсутності пошкоджень товару, які могли викликати несправність, за умов дотримання вимог експлуатаційного документа щодо правил зберігання, введення в експлуатацію та використання товару за призначенням.

Гарантія поширюється на виробничий або конструкційні дефект виробу

Будь-які претензії щодо якості товару розглядаються тільки після перевірки виробу представником АСЦ.

Виконання АСЦ ремонтних робіт та заміна дефектних деталей виробу відбуваються або у приміщенні АСЦ або у Покупця (на розсуд АСЦ). Гарантійний ремонт виробу виконується протягом 14 (чотирнадцяти) днів. В разі, якщо під час гарантійного ремонту стане зрозумілим, що в зазначений строк недоліки не будуть усунені, сторони мають право укласти угоду про новий термін.

У разі потреби діагностики і ремонту товару в приміщенні організації, яка здійснює ремонт (АСЦ), транспортування виробу здійснюється відповідно до Закону України «Про захист прав споживачів». У разі виклику спеціаліста для перевірки якості виробу, у результаті якого виявилася відсутність недоліків виробу або було виявлено, що недоліки виникли внаслідок порушення правил використання, зазначених в інструкції з експлуатації, транспортування, монтажу (підключення), обставин непереборної сили, діагностика товару та транспортні витрати оплачуються Покупцем за прейскурантом АСЦ. Уразі відсутності Покупця за вказаною адресою на момент приходу спеціаліста АСЦ в обумовлений час, при повторному виклику стягується плата за виїзд спеціаліста за прейскурантом АСЦ.

Гарантія виробника не поширюється:	Гарантія виробника також не надається у випадках:
<ul style="list-style-type: none">- технічне та сервісне обслуговування виробу (чистку, заміну фільтрів або пристроїв, виконуючих функції фільтрів);- програмне забезпечення виробу;- на будь-які адаптації та зміни виробу, які внесені Покупцем самостійно, в тому числі з метою вдосконалення та розширення його звичайної сфери застосування, яка вказана в інструкції з експлуатації виробу;- аксесуари, які входять до складу виробу (частини оформлення корпусу, лампочки,	<ul style="list-style-type: none">- наявність у гарантійному талоні виправлень, нерозбірливих записів;- якщо на виробі вилучена чи пошкоджена ідентифікаційна (товарна) етикетка, нерозбірливий серійний номер;- якщо несправності виробу виникли внаслідок ушкоджень при транспортуванні, неправильного зберігання, недбалого застосування, поганого догляду. Якщо виріб має надмірне забруднення, як внутрішнє так і зовнішнє, іржавий;

<p>батареї й акумулятори, картриджі, зарядні пристрої, насадки, фільтри, запобіжники й інші деталі, які мають обмежений строк гарантії).</p>	<ul style="list-style-type: none"> - порушення правил використання виробу, зазначених в інструкції з експлуатації; - виріб піддавався розкриттю, самостійному ремонту чи заміні конструкції особами, не уповноваженими на ремонт АСЦ, або змашенню виробу під час гарантійного терміну, якщо це не передбачено інструкцією з експлуатації (сліди розкриття, зірвані шліци гвинтів)*; - виріб, призначений для роботи в побутових умовах, використовувався в комерційних цілях (професійне використання та великі об'єми робіт) або для інших цілей не передбачених конструкцією даного виробу*; - якщо експлуатація виробу після прояву несправності не була зупинена і продовжувалась*; - дефект виник внаслідок некваліфікованих дій під час встановлення (монтажу/демонтажу) виробу, або внаслідок спроб ремонту неавторизованим сервісними центрами та іншими особами; - підключення до виробу стороннього обладнання, що призвело до виходу з ладу самого виробу. Висновок про вихід з ладу виробу, в результаті впливу вищесказаних факторів, робиться фахівцем АСЦ. - виріб має зовнішні механічні ушкодження, або ушкодження, які викликані незалежними від виробника причинами, такими як: явища природи й стихійні лиха, пожежа, домашні й дикі тварини, потрапляння всередину виробу сторонніх предметів, комах, речовин, рідин, тощо; - ушкодження, викликані невідповідністю параметрів живильних мереж державним стандартам та іншими подібними факторами; - ушкодження, викликані використанням нестандартних видаткових матеріалів, адаптерів, запчастин, тощо; - якщо має місце нормальний знос виробу в результаті тривалого використання (великі об'єми робіт). Рівномірний знос деталей при відсутності на них заводських дефектів не дає право на їх заміну по гарантії*; - внаслідок витоку фреону за місцями з'єднань фреонових магістралей, за якість яких несе відповідальність монтажна організація. - дефектів, що виникли внаслідок невиконання Покупцем зазначеної нижче Пам'ятки по догляду за виробами. <p><i>*виявляється діагностикою в авторизованому сервісному центрі</i></p>
--	---

Гарантійний термін

Гарантія виробника надається на весь спектр продукції **Торгової марки «NC clima»**, що постачається в Україну.

Найменування	Термін служби (місяців)	Гарантійний строк (місяців)
Кондиціонери	24	60

* Розширена гарантія на компресор кондиціонера спліт-система – 60 місяців

Особливі умови гарантійного обслуговування кондиціонерів

Гарантія не поширюється на недоліки в роботі виробу в разі якщо Покупець за своєї ініціативи (без урахування відповідної інформації Продавця) обрав та купив кондиціонер належної якості, але за своїми технічними характеристикам не призначений для приміщення, в якому він був згодом встановлений Покупцем.

Шановний покупець! Нагадуємо, що некваліфікований монтаж кондиціонерів може привести к його неправильної роботі і, як наслідок, до порушень в роботі виробу.

Пам'ятка по догляду за кондиціонером повітря:

- раз на 2 (два) тижні (при інтенсивної експлуатації частіше) контролюйте чистоту повітряних фільтрів в внутрішньому блоці (дивись інструкцію з експлуатації). Захисні властивості цих фільтрів базуються на електростатичному ефекті, тому навіть при незначному забрудненні фільтр перестає виконувати свої функції;
- для надійної та тривалої роботи кондиціонерів повітря необхідно проводити їх періодичне технічне обслуговування (чистка від бруду та пилу теплообмінників зовнішнього та внутрішнього блоків, перевірку тиску у системі, діагностика електронних компонентів кондиціонера, чистку дренажної системи та інше) спеціалістами АСЦ не менш двох разів на рік, в іншому разі споживачеві може бути відмовлено в гарантії;
- раз на рік (краще навесні або восени, перед переходом його в режим міжсезоння), при необхідності слід вичистити теплообмінник зовнішнього блоку та перевірити роботу на всіх режимах. Це забезпечить надійну роботу Вашого кондиціонера повітря;
- звертаємо Вашу увагу, що експлуатація кондиціонера повітря у зимових умовах має свої особливості. При температурі повітря нижче допустимої робочої температурі вказаної в інструкції, рекомендуємо використовувати кондиціонер в режимі вентиляції.
- запуск кондиціонера для роботи в режимах охолодження або обігрів може привести к збоям у роботі та поломці компресора. Якщо зовнішня температура повітря від'ємна та конденсат (вода з внутрішнього блоку) виводиться на зовні, то можливо замерзання води в дренажної системі і, як наслідок, конденсат буде витікатиме з піддону внутрішнього блоку у приміщення. Зауважимо, що адаптувати до зимових умов можливо будь-яку спліт-систему. Для цього в неї може бути додатково вбудовані пристрій підігріву картера компресора і регулятор оборотів вентилятора зовнішнього блоку, а так само встановлюється «теплий» дренаж;
- якщо виріб не використовується – його необхідно відключати від електромережі.

Продавець (виробник) знімає з себе відповідальність за можливу шкоду, прямо або опосередковано заподіяну виробом людям, домашнім тваринам, майну в разі, якщо це сталося в результаті недотримання правил і умов експлуатації, установки виробу; умисних або необережних дій покупця (споживача) або третіх осіб. Також Продавець (виробник) не несе відповідальність за можливу шкоду, прямо або опосередковано заподіяну виробом відповідного призначення, в результаті втрати, пошкодження або зміни даних та інформації.

Почпець попереджений, що відповідно із статтею 4 Закону України «Про захист прав споживачів» з моменту підписання Почпцем Гарантійного талону вважається що:

- уся необхідна інформація щодо придбаного виробу і його споживчих властивостях представлена в повному обсязі у відповідності з статтею 15 ;
- Почпець отримав інструкцію з експлуатації придбаного виробу на української мові та _____;
- Почпець ознайомлений та згоден з умовами гарантійного обслуговування/особливостями експлуатації та догляду придбаного виробу і зобов'язується їх виконувати;

Артикул

Дата продажу

Серійний номер

Назва торгової організації і штамп

М.П.

Адреса, телефон, П.І.Б. Споживача

Дата прийому

Дата видачі

Дефект

Печатка сервісного центру, підпис

М.П.

Талон 1

Артикул

Дата продажу

Серійний номер

Назва торгової організації і штамп

М.П.

Адреса, телефон, П.І.Б. Споживача

Дата прийому

Дата видачі

Дефект

Печатка сервісного центру, підпис

М.П.

Талон 2

Артикул

Дата продажу

Серійний номер

Назва торгової організації і штамп

М.П.

Адреса, телефон, П.І.Б. Споживача

Дата прийому

Дата видачі

Дефект

Печатка сервісного центру, підпис

М.П.

Талон 3



Конструкція і технічні характеристики можуть бути змінені без попереднього сповіщення для поліпшення якості продукції. Проконсультуйтеся з відділом продажу або виробником для більш детальної інформації.