

Кондиціонер повітря типу спліт-система

ІНСТРУКЦІЯ З ЕКСПЛУАТАЦІЇ ТА МОНТАЖУ

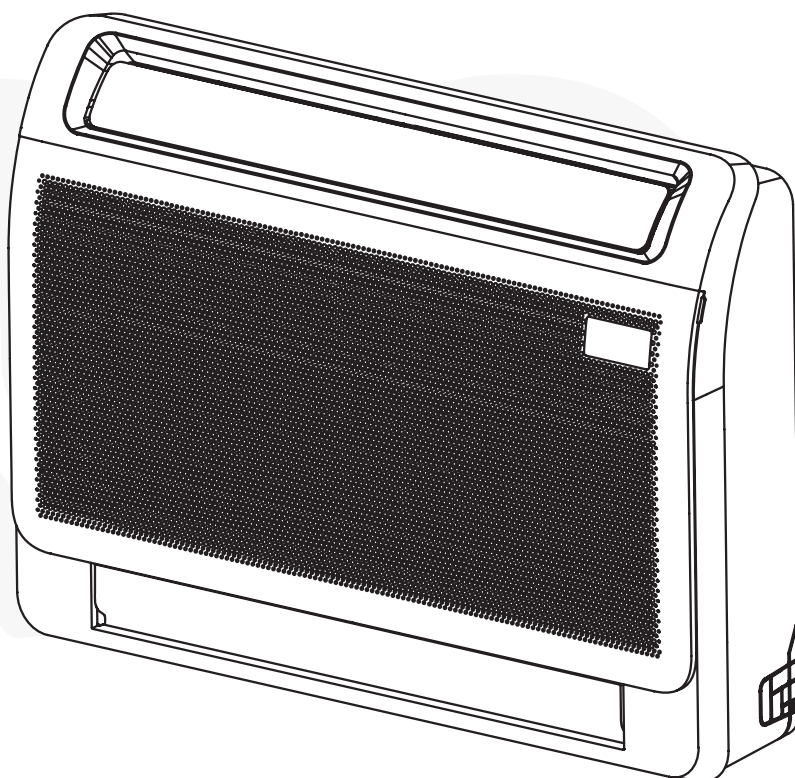

Моделей:

NCCO109EH1eu
NCCO112EH1eu
NCCO118EH1eu

Важливе зауваження:

Уважно прочитайте цю інструкцію з експлуатації перед монтажем або використанням вашого нового кондиціонера повітря. Збережіть цю інструкцію для подальшого використання.

Зміст

Заходи безпеки	03
-----------------------------	-----------

Інструкція з експлуатації

Технічні характеристики приладу

1. Дисплей внутрішнього блоку.....	09
2.Робоча температура	10
3.Інші особливості	11
4.Регулювання напрямку повітряного потоку.....	12

Догляд і техобслуговування	13
---	-----------

Діагностика	15
--------------------------	-----------

Керівництво по установці



Додаткове приладдя	18
Короткий опис установки	19
Складові частини пристрою	20
Установка внутрішнього блоку	21
1. Виберіть місце встановлення	21
2. Встановлення основного корпусу	22
3. Розбирання внутрішнього блоку для підключення труб	23
4. Налаштування параметрів	24
5. Просверліть отвір у стіні для з'єднувального трубопроводу	24
6. Підключіть зливний шланг	25
Установка зовнішнього блоку	26
1. Виберіть місце встановлення	25
2. Встановіть зливний патрубок	27
3. Закріпіть зовнішній блок	27
Підключення трубопроводу холодоагенту	29
A. Примітка по довжині труби	29
B. Інструкції з підключення - трубопровід холодоагенту	30
1. Розріжте труби	30
2. Видаліть задирки	30
3. Кінці торцевої гайки	31
4. Під'єднайте труби	31
Проводка	33
1. Проводка Зовнішнього блоку	34
2. Проводка Внутрішнього блоку	35
3. Особливості Напруги	36
Вакуумування	37
1. Інструкції з вакуумування	37
2. Примітка щодо додавання холодоагенту	38
Тестовий Запуск	39

ЗАХОДИ БЕЗПЕКИ

Прочитайте запобіжні заходи перед експлуатацією та встановленням.

Неправильна установка через ігнорування інструкцій може призвести до серйозних пошкоджень або травм.

Серйозність можливих пошкоджень або травм класифікується як **ПОПЕРЕДЖЕННЯ** або **ОБЕРЕЖНО**

	<p>ЗАСТЕРЕЖЕННЯ! Цей знак попереджує, що недотримання інструкцій може призвести до смерті або серйозних травм</p>		<p>ОБЕРЕЖНО! Цей знак попереджує, що недотримання інструкцій може викликати легке ушкодження здоров'я або пошкодження приладу або іншого майна</p>
---	--	---	---



ЗАСТЕРЕЖЕННЯ!

Цей прилад не призначений для користування особами (зокрема малолітніми дітьми) зі зменшеними фізичними або розумовими психічними можливостями чи браком досвіду та знань, за винятком випадків безпосередньої присутності уповноваженого наглядового персоналу, або коли особою, яка є відповідальною за їхню безпеку, надано необхідні інструкції щодо користування приладом. Малолітні діти повинні бути під наглядом уповноваженого персоналу, щоб унеможливити їхню гру з приладом.

Цей прилад можуть використовувати діти у віці від 8 років та особи з обмеженими фізичними, чуттєвими або розумовими можливостями або з недостатністю досвіду й знань, якщо вони перебувають під постійним наглядом або їх проінструктовано щодо безпечного використання приладу та вони розуміють можливі небезпеки. Діти не повинні бавитися з приладом. Очищення та обслуговування споживачем не повинні здійснювати діти без нагляду.

Діти до 3 років не повинні допускатися до обігрівача, якщо вони не знаходяться під постійним наглядом дорослих. Діти віком від 3 до 8 років можуть тільки вмикати/вимикати прилад за умови, якщо прилад розміщено/встановлено у нормальному передбаченому для нього робочому положенні. Крім того, дітям має бути надано відповідний нагляд чи інструкції щодо безпечного користування приладом, та вони усвідомили ризики небезпеки, які можуть виникнути під час використання приладу. Діти віком від 3 до 8 років не повинні підключати прилад до мережі електроживлення (штепсельної розетки), регулювати і чистити прилад чи виконувати роботи з технічного обслуговування, що здійснює користувач.



ЗАСТЕРЕЖЕННЯ ЩОДО ВИКОРИСТАННЯ ВИРОБУ

- Технічне обслуговування повинно виконуватися кваліфікованими фахівцями. Інакше, це може призвести до травм або пошкодження пристрою.
- Від'єднайте кондиціонер від електроживлення під час його чищення. Інакше, це може призвести до ураження електричним струмом.
- Якщо шнур живлення пошкоджений, він повинен бути замінений виробником, його агентом з обслуговування або аналогічним кваліфікованим персоналом, щоб уникнути небезпеки.
- Не використовуйте воду для миття кондиціонеру, щоб уникнути ураження електричним струмом.
- Не розпиляйте воду на внутрішній блок. Це може викликати ураження електричним струмом або несправність.
- Після зняття фільтра не торкайтеся пластин, щоб уникнути травм.
- Не використовуйте вогонь або фен для сушіння фільтра, щоб уникнути деформації або пожежі.
- Не ремонтуйте кондиціонер самостійно. Це може викликати ураження електричним струмом або пошкодження. Будь ласка, зверніться до авторизованого сервісного центру, коли вам потрібно відремонтувати кондиціонер.
- Не вставляйте пальці або предмети в повітрязабірник або отвори для випуску повітря. Це може стати причиною травми або пошкодження пристрою.
- Не закривайте отвір для випуску повітря або повітрязабірник. Це може привести до несправності.
- Не допускайте попадання води на пульт дистанційного керування, інакше пульт дистанційного керування може зламатись.
- Коли відбуваються нижченаведені події, вимкніть кондиціонер і негайно вимкніть живлення, а потім зверніться до торгового представника або до авторизованого сервісного центру.
- Мережевий шнур живлення перегрівається або пошкоджений.
- Незвичний звук під час роботи кондиціонера.
- Автоматичний вимикач часто спрацьовує.
- Кондиціонер виділяє горілий запах.
- Внутрішній блок протікає.
- Якщо кондиціонер працює у неналежних умовах, це може привести до несправності, ураження електричним струмом або пожежі.
- Під час увімкнення або вимкнення пристрою за допомогою перемикача аварійного режиму роботи натискайте на цей перемикач з ізольованим предметом, а не металічним.
- Не наступайте на верхню панель зовнішнього блоку або не кладіть на неї важкі предмети. Це може призвести до пошкодження або травми.

**ЗАСТЕРЕЖЕННЯ ЩОДО ЧИЩЕННЯ І ОБСЛУГОВУВАННЯ**

- Вимкніть пристрій та відключіть живлення перед чищенням. Якщо цього не зробити, це може призвести до ураження електричним струмом.
- **НЕ ЧИСТИТЬ** кондиціонер із надмірною кількістю води.
- **НЕ ЧИСТИТЬ** кондиціонер горючими миючими засобами. Горючі миючі засоби можуть привести до виникнення пожежі або деформації.

**ОБЕРЕЖНО!**

- Вимкніть і від'єднайте живлення кондиціонер, якщо не збираєтесь використовувати його протягом тривалого часу.
- Вимкніть і від'єднайте прилад під час грози.
- Переконайтесь, що конденсат води може безперешкодно стікати з приладу.
- **Не вмикайте** кондиціонер мокрими руками. Це може призвести до ураження електричним струмом.
- **Не використовуйте** прилад для будь-яких інших цілей, окрім використання за призначенням.
- **Не ставте** або не кладіть предмети на верхню частину зовнішнього блоку.
- **Не дозволяйте** експлуатацію кондиціонеру протягом тривалого часу з відкритими дверима або вікнами, а також в умовах високого рівня вологості.
- **Не ставте** нагрівальні прилади поряд з кондиціонером.
- Транспортуйте кондиціонер тільки у вертикальному положенні.

**ЗАСТЕРЕЖЕННЯ ЩОДО ЧИЩЕННЯ І ОБСЛУГОВУВАННЯ**

- Використовуйте тільки призначений шнур живлення. Якщо цей шнур пошкоджений, він повинен бути замінений виробником або спеціально кваліфікованими особами авторизованого сервісного центру, щоб уникнути небезпеки.
 - Тримайте шнур живлення в чистоті. Видаліть пил або бруд, що накопичується на вилці або навколо неї. Забруднення штекерів може призвести до пожежі або ураження електричним струмом.
 - **Не тягніть** за шнур живлення, щоб відключити кондиціонер. Візьміться міцно за вилку і витягніть її з розетки. Якщо тягнути безпосередньо за шнур, це може пошкодити його, що може призвести до пожежі або ураження електричним струмом.
- Не використовуйте** подовжувач, не продовжуйте шнур живлення вручну або не під'єднайте інші пристрої до розетки, до якої під'єднаний кондиціонер. Незадовільні електричні з'єднання, ізоляція і недостатня напруга можуть викликати пожежу.
- Щоб уникнути пожежі або ураження електричним струмом кондиціонер повинен бути заземлений. Кондиціонер потрібно підключити до заземленої розетки.
 - Для всіх робіт з електромонтажу дотримуйтесь усіх місцевих та національних стандартів електропроводки, правил та Інструкції з монтажу. Щільно підключіть кабелі

та надійно затисніть їх, щоб запобігти пошкодженню клеми зовнішні сили. Неправильні електричні з'єднання можуть перегріватися і викликати пожежу, а також можуть спричинити шок. Всі електричні з'єднання повинні бути виконані відповідно до схеми електричного підключення, розташованої на панелях внутрішнього та зовнішнього блоків.

- Уся проводка має бути правильно розташована, щоб забезпечити належне закриття кришки панелі керування. Якщо кришка панелі керування не закрита належним чином, це може призвести до корозії та спричинити нагрівання точок підключення на клемі, повторне захоплення або ураження електричним струмом.
- У разі підключення живлення до стаціонарної проводки, всеполюсний пристрій відключення, який має принаймні 3 мм зазорів у всіх полюсах і має струм витоку, який може перевищувати 10 мА, пристрій захисного відключення (УЗО) має номінальний залишковий робочий струм, що не перевищує 30 мА і відключення повинні бути включені в фіксовану проводку відповідно до правил електропроводки.



ЗАСТЕРЕЖЕННЯ ЩОДО ВСТАНОВЛЕННЯ

1. Установку повинен виконувати авторизований дилер або спеціаліст. Несправне встановлення може призвести до витоку води, ураження електричним струмом або пожежі.
2. Встановлення необхідно виконувати відповідно до інструкції з монтажу. Неправильне встановлення може призвести до витоку води, ураження електричним струмом або пожежі.
3. Зверніться до авторизованого технічного спеціаліста для ремонту або технічного обслуговування цього пристрою. Цей прилад має бути встановлено відповідно до національних правил монтажу електропроводки.
4. Для встановлення використовуйте лише аксесуари, деталі та зазначені деталі, що входять у комплект. Використання нестандартних деталей може призвести до витоку води, ураження електричним струмом, повторного виходу пристрою з ладу.
5. Встановіть пристрій у твердому місці, яке може витримати вагу пристрою. Якщо вибране місце не витримає ваги пристрою або встановлення виконано неправильно, пристрій може впасти та спричинити серйозні травми та пошкодження.
6. Встановіть дренажні труби згідно з інструкціями в цьому посібнику. Неправильний дренаж може завдати шкоди вашому дому та майну.
7. Для блоків, які мають допоміжний електричний нагрівач, не встановлюйте блок в межах 1 метра від будь-яких горючих матеріалів.
8. Не встановлюйте пристрій у місці, яке може бути піддане витоку горючого газу. Якщо навколо пристрою накопичується горючий газ, це може спричинити пожежу.
9. Не вмикайте живлення до завершення всіх робіт.
10. Під час переміщення кондиціонера проконсультуйтеся з досвідченими фахівцями з обслуговування щодо відключення та повторного встановлення пристрою.

Примітка щодо фторованих парникових газів (не стосується приладу, що використовує холодоагент R290)

Цей кондиціонер містить фторовані парникові гази. Щоб отримати конкретну інформацію про тип газу та його кількість, зверніться до відповідної етикетки на самому блоці або в «Посібнику з експлуатації – Інформація про продукт» в упаковці зовнішнього блоку.

2. Встановлення, обслуговування, технічне обслуговування та ремонт цього пристрою повинні виконуватися сертифікованим фахівцем.
3. Видалення виробу та переробка має виконуватися сертифікованим техніком.
4. Для обладнання, яке містить фторовані парникові гази в кількості 5 тон CO₂-еквіваленту або більше, але менше 50 тон CO₂-еквіваленту, якщо в системі встановлено систему виявлення витоків, її необхідно перевіряти на наявність витоків принаймні кожні 24 місяці. .
5. Під час перевірки пристрою на наявність витоків настійно рекомендується належним чином вести записи про всі перевірки.

**ПОПЕРЕДЖЕННЯ щодо використання холодоагенту R32/R290**

Якщо використовується легкозаймистий холодоагент, прилад слід зберігати в добре провітрюваному приміщенні, де розмір кімнати відповідає площі приміщення, призначеного для роботи.

Для моделей з холодоагентом R32:

Прилад слід встановлювати, експлуатувати та зберігати в приміщенні, площа якого перевищує X м².

Прилад не можна встановлювати в невентильованому місці, якщо його розмір менше X м²

(Будь ласка, перегляньте наступну форму).

Модель Бто/год	Мінімальна кімната площа (м ²)
≤ 18000	18

Багаторазові механічні з'єднувачі та з'єднувальні з'єднання не допускаються всередині приміщення.

Механічні з'єднувачі, які використовуються всередині приміщень, повинні мати швидкість не більше 3 г/рік при 25% максимально допустимого тиску. Коли механічні з'єднувачі повторно використовуються в приміщенні, ущільнювальні частини необхідно оновити. У разі повторного використання з'єднань у приміщенні розвальцьову частину необхідно виготовити повторно. (Стандартні вимоги UL).

Коли механічні з'єднувачі повторно використовуються в приміщенні, ущільнювальні частини необхідно оновити. У разі повторного використання розвальцьованих з'єднань у приміщенні їхню частину необхідно виготовити повторно. (Вимоги стандарту IEC).

Механічні з'єднувачі, що використовуються всередині приміщень, повинні відповідати стандарту ISO 14903.

УТИЛІЗАЦІЯ

Це маркування на виробі або супровідній документації до нього означає, що відходи електричного та електронного обладнання не можна змішувати зі звичайними побутовими відходами.



Належна утилізація виробу (Відходи електричного та електронного обладнання)

Це обладнання містить холодоагент та інші потенційно небезпечні матеріали. Під час утилізації цього обладнання законодавство передбачає особливий порядок збирання та поводження.

Заборононо викидати цей виріб як побутове сміття або несортоване звичайне сміття. Способи утилізації обладнання:

- Утилізувати обладнання у спеціалізованому закладі зі збирання відходів електронного обладнання.
- У разі придбання нового обладнання продавець забирає старе обладнання безкоштовно.

Особливе зауваження

Викидаючи це обладнання у лісі або в іншому природному середовищі, ви створюєте загрозу для свого здоров'я та довкілля. Небезпечні речовини можуть потрапити у ґрунтові води, а відтак у харчовий ланцюжок.

Технічні характеристики приладу

Дисплей внутрішнього блоку

ПРИМІТКА: Ця панель дисплея на внутрішньому блоці може використовуватися для управління пристроєм в разі, якщо пульт дистанційного керування був втрачений або в ньому сіли батарейки.

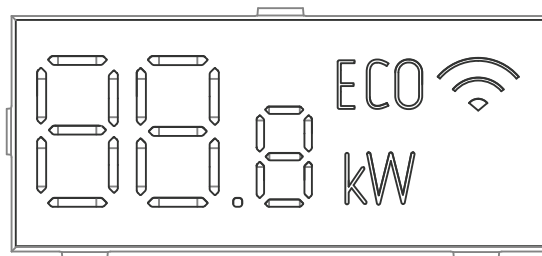
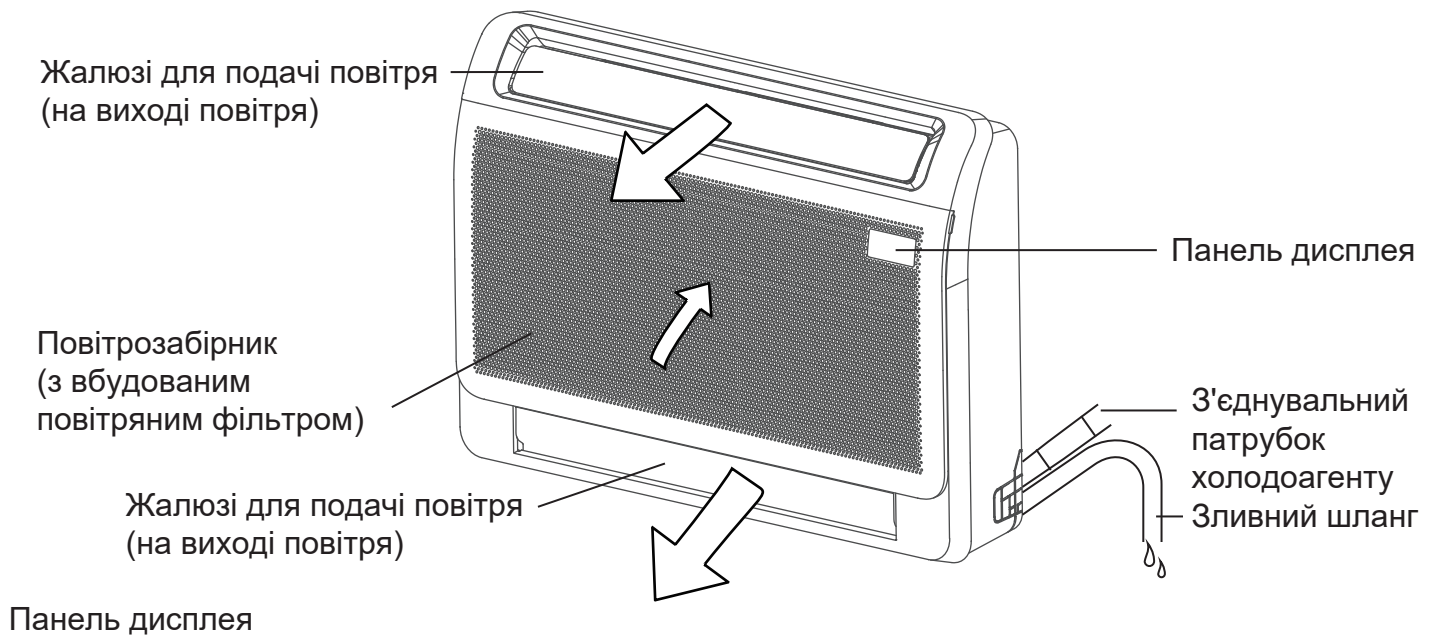

- **88.8** Відображає температуру та коди помилок:
- **dF** при розморожуванні (для холодильно-обігрівальних агрегатів моделі В)
- **00** протягом 3 секунд, коли:
 - Встановлено ТАЙМЕР ВКЛЮЧЕННЯ
 - Включений режим СВІНГ або ТИША
- **0F** протягом 3 секунд, коли:
 - Встановлено ТАЙМЕР ВИМКНЕННЯ
 - Вимкнений режим СВІНГ або ТИША
- **CL** коли пристрій самоочищається
- **FP** при включенні функції нагріву на 8°C
- **ECO** коли активована функція ECO (в деяких пристроях).
-  коли активована функція Бездротового Управління (деякі пристрої)

Робоча температура

При використанні вашого кондиціонера поза зазначених нижче температурних діапазонів можуть спрацювати деякі захисні функції, які можуть привести до відключення пристрою.

Розділений тип інвертора

	режим ОХОЛОДЖЕННЯ	режим ОБІГРІВУ	режим ОСУШЕННЯ
Кімнатна температура	16°C - 32°C (60°F - 90°F)	0°C - 30°C (32°F - 86°F)	10°C - 32°C (50°F - 90°F)
Зовнішня Температура	0°C - 50°C (32°F - 122°F)	-23°C - 24°C (-9,4°F - 75°F)	0°C - 50°C (32°F - 122°F)
	-15°C - 50°C (5°F - 122°F) (Для моделей з низькою температурою Системи охолодження)		
	0°C - 52°C (32°F - 126°F) (для спеціальних тропічних моделей)		0°C - 52°C (32°F - 126°F) (для спеціальних тропічних моделей)

ДЛЯ ЗОВНІШНІХ БЛОКІВ З ДОДАТКОВИМ ЕЛЕКТРОНАГРІВАЧЕМ

При температурі зовнішнього повітря нижче 0°C (32 ° f) ми настійно рекомендуємо постійно включати пристрій в розетку, щоб забезпечити безперебійну роботу.

Тип з фіксованою швидкістю обертання

	режим ОХОЛОДЖЕННЯ	режим ОБІГРІВУ	режим ОСУШЕННЯ
Кімнатна температура	16°C-32°C (60°F-90°F)	0°C-30°C (32°F-86°F)	10°C-32°C (50°F-90°F)
Зовнішня Температура	18°C-43°C (64°F-109°F)	-7°C-24°C (19°F-75°F)	11°C-43°C (52°F-109°F)
	-7°C-43°C (19°F-109°F) (Для моделей з низькою температурою Системи охолодження)		18°C-43°C (64°F-109°F)
	18°C-52°C (64°F-126°F) (для спеціальних тропічних моделей)		18°C-52°C (64°F-126°F) (для спеціальних тропічних моделей)

ПРИМІТКА: Відносна вологість повітря в приміщенні менше 80%. Якщо потужність кондиціонера перевищує цей показник, на поверхні кондиціонера може утворюватися конденсат. Будь ласка, встановіть вертикальні жалюзі для подачі повітря під максимальним кутом (вертикально до підлоги) і встановіть режим високої потужності вентилятора.

Для подальшої оптимізації продуктивності вашого пристрою виконайте наступні дії:

- Тримайте двері та вікна закритими.
- Обмежте споживання енергії за допомогою функцій ВКЛЮЧЕННЯ та ВИМКНЕННЯ ТАЙМЕРУ.
- Не перекривайте повітрязабірники та випускні отвори.
- Регулярно перевіряйте та чистіть повітряні фільтри.

Налаштування за замовчуванням (деякі моделі)

При перезапуску кондиціонера після збою живлення за замовчуванням будуть встановлені заводські настройки (автоматичний режим, автоматичний вентилятор, 24°C (76°F)). Це може призвести до невідповідностей на пульті дистанційного керування та панелі пристрою. Використовуйте пульт дистанційного керування для оновлення статусу.

Автоматичний перезапуск (деякі моделі)

У разі відключення живлення система негайно зупиниться. Коли живлення відновиться, індикатор роботи внутрішнього блоку почне блимати. Щоб перезапустити пристрій, натисніть кнопку ВКЛ/ ВИКЛ на пульті дистанційного керування. Якщо в системі передбачена функція автоматичного перезапуску, пристрій перезапуститься з тими ж настройками.

Коли температура зовнішнього повітря нижче нуля, електричний нагрівальний елемент корпусу зовнішнього блоку використовується для танення льоду без розморожування. (деякі моделі)

Функція запам'ятовування кута нахилу жалюзі (деякі моделі)

Деякі моделі оснащені функцією запам'ятовування кута нахилу жалюзі. При повторному запуску пристрою після відключення живлення кут нахилу горизонтальних жалюзі автоматично повертається в колишнє положення. Кут нахилу горизонтальних жалюзі не повинен бути занадто маленьким, так як може утворитися конденсат, який потрапить всередину машини. Щоб скинути налаштування жалюзі, натисніть кнопку ручного керування, яка скине Налаштування горизонтальних жалюзі.

Система виявлення витоку холодоагенту (деякі моделі)

При виявленні витоку холодоагенту внутрішній блок автоматично відображає "EC" або "ELOC" або блимає світлодіодами (в залежності від моделі).

Регулювання напрямку повітряного потоку

- **Ручне обертання:** Натисніть кнопку напрямку подачі повітря, щоб зафіксувати жалюзі під потрібним кутом. При кожному натисканні кнопки жалюзі повертаються (вгору або вниз) під різним кутом. Напрямок подачі повітря можна змінити, вручну відрегулювавши повітряну заслінку

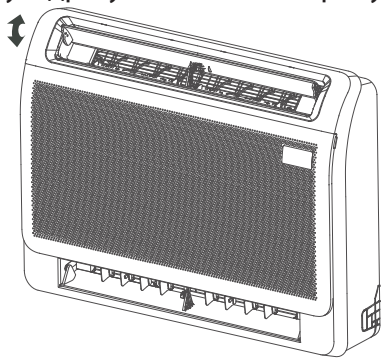

- **При охолодженні**
Відрегулюйте жалюзі вниз (горизонтально).

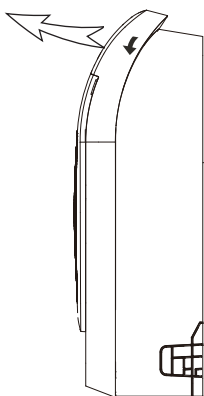

- **При Обігріванні**
Встановіть жалюзі вертикально.

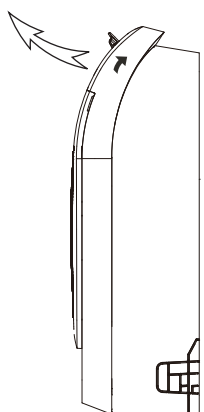

- **Налаштування перемикача нижніх повітряних жалюзі**

За умови дотримання температури навколишнього середовища нижня повітряна решітка може бути відкрита при включенні пристрою.

Щоб вибрати, включена або виключена Нижня повітряна решітка, скористайтеся кнопкою на електричному блоці управління.

Протягом 10 хв. після включення натисніть  впродовж 5 секунд для переходу в режим очікування. Натисніть щоб відкрити або закрити нижню повітряну жалюзі.

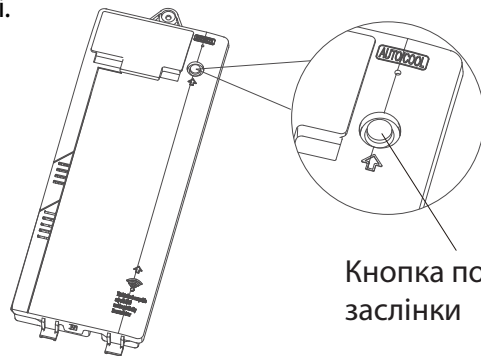

Кнопка повітряної заслінки

Електричний блок управління

Примітка: в процесі налаштування на панелі дисплея відображається стан перемикача нижньої повітряної заслінки.

вкл. - відкритий
викл. - закритий

ЗАСТЕРЕЖЕННЯ

Не намагайтеся регулювати горизонтальні жалюзі вручну. Це може призвести до пошкодження механізму та утворення конденсату на вихідних отворах для повітря.

Догляд і техобслуговування

Очищення вашого внутрішнього блоку

ПЕРЕД ОЧИЩЕННЯМ АБО ОБСЛУГОВУВАННЯМ

ЗАВЖДИ ВИМИКАЙТЕ КОНДИЦІОНЕР ПЕРЕД ЧИЩЕННЯМ АБО ТЕХНІЧНИМ ОБСЛУГОВУВАННЯМ СИСТЕМИ ВІДКЛЮЧІТЬ ЇЇ ВІД ДЖЕРЕЛА ЖИВЛЕННЯ.

ЗАСТЕРЕЖЕННЯ

Для протирання пристрою використовуйте тільки м'яку суху тканину. Якщо пристрій особливо забруднений, Ви можете протерти його чистою тканиною, змоченою в теплій воді.

- Не використовуйте для чищення пристрою хімікати або хімічно оброблені ганчірки
- Не використовуйте для чищення пристрою бензол, розчинник для фарби, полірувальний порошок або інші розчинники. Вони можуть призвести до розтріскування або деформації пластикової поверхні.
- Не використовуйте для очищення передньої панелі воду температурою вище 40°C (104°F). Це може призвести до деформації або знебарвлення панелі.

Очищення повітряного фільтра

Засмічений кондиціонер може знизити ефективність охолодження вашого пристрою, а також негативно позначитися на вашому здоров'ї. Обов'язково чистіть фільтр раз на два тижні.

ПОПЕРЕДЖЕННЯ: НЕ ЗНІМАЙТЕ І НЕ ЧИСТІТЬ ФІЛЬТР САМОСТІЙНО.

Вилучення та очищення фільтра можуть бути небезпечними. Демонтаж і технічне обслуговування повинні виконуватися сертифікованим фахівцем.

1. Потягніть ліву та праву ручки передньої панелі, витягніть панель назовні та відкрийте панель.
2. Зніміть повітряний фільтр.
Злегка натисніть на ручки з правого та лівого боків повітряного фільтра, а потім потягніть вгору.
3. Візьміться за виступи рамки і зніміть 4 насадки. (Спеціальний функціональний фільтр можна промивати водою раз в 6 місяців. Рекомендується замінювати його раз в 3 роки.)

4. Очистіть повітряний фільтр, пропилососивши його поверхню або промивши його в теплій воді з м'яким миючим засобом.
5. Промийте фільтр чистою водою і дайте йому висохнути на повітрі. НЕ допускайте висихання фільтра під прямими сонячними променями.
6. Встановіть фільтр на місце.

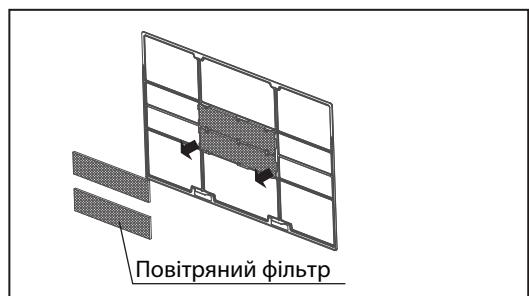
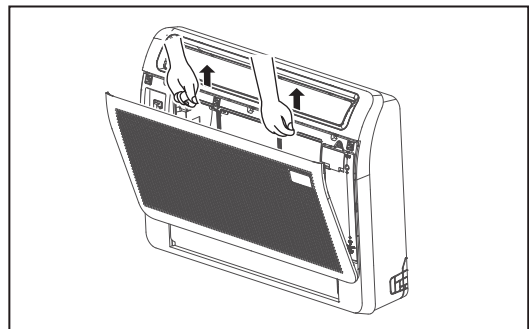
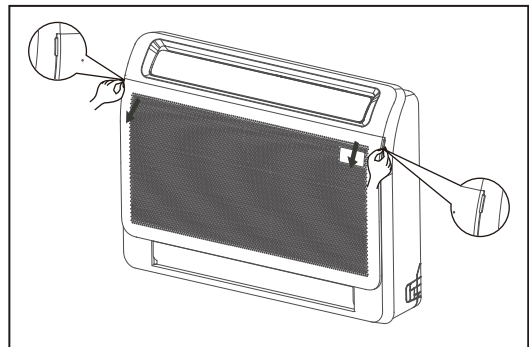

При використанні води вхідна сторона повинна бути звернена вниз і в сторону від потоку води.

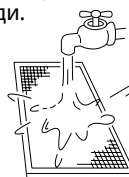

При використанні пилососа вхідна сторона повинна бути звернена до пилососа.

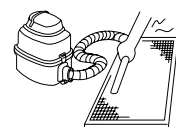

⚠ ЗАСТЕРЕЖЕННЯ

- Перед заміною фільтра або очищенням вимкніть пристрій і від'єднайте його від джерела живлення.
- При знятті фільтра не торкайтеся до металевих частин пристрою. Гострі металеві краї можуть порізати вас.
- Не використовуйте воду для очищення внутрішньої поверхні внутрішнього блоку. Це може призвести до пошкодження ізоляції та ураження електричним струмом.
- Під час сушіння не піддавайте фільтр впливу прямих сонячних променів. Це може призвести до усадки фільтра.
- Будь-яке технічне обслуговування і чистка зовнішнього блоку повинні виконуватися офіційним дилером або ліцензованим постачальником сервісних послуг.
- Будь-який ремонт пристрою повинен виконуватися офіційним дилером або ліцензованим постачальником послуг.

Замініть внутрішні деталі

1. Потягніть ліву та праву ручки передньої панелі, витягніть панель назовні та відкрийте панель.
2. Відкрутіть 7 гвинтів на лицьовій панелі.

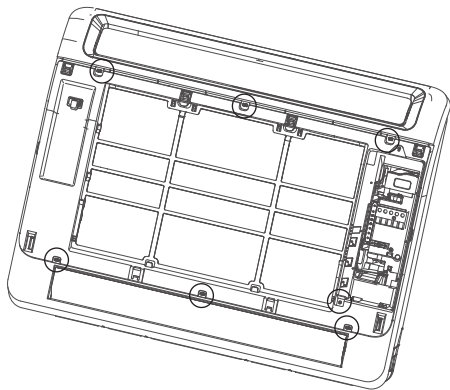

3. Застебніть засувку, вказану стрілкою, і зніміть лицьову рамку.

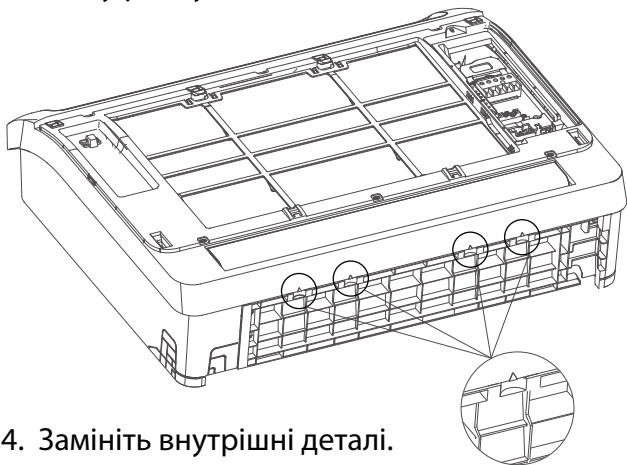

4. Замініть внутрішні деталі.
5. Встановіть лицьову рамку та деталі панелі.

ОБСЛУГОВУВАННЯ Тривалі періоди невикористання

Якщо ви плануєте не користуватися кондиціонером протягом тривалого періоду часу, виконайте наступні дії:

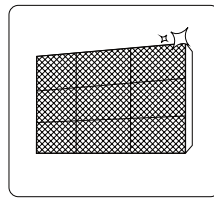

Очистіть усі фільтри

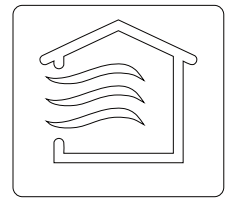

Увімкніть вентилятор, поки пристрій повністю не висохне

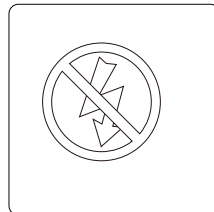

Вимкніть пристрій і вимкніть живлення

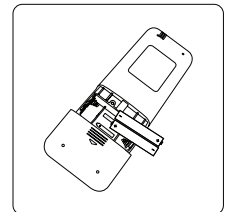

Вийміть батареї з пульта дистанційного керування

ОБСЛУГОВУВАННЯ Передсезонний огляд

Після тривалого невикористання або перед періодами частого використання виконайте наступні дії:

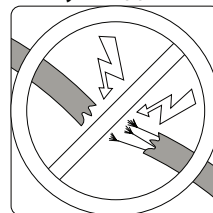

Перевірте, чи немає пошкоджених проводів

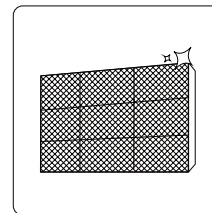

Очистіть усі фільтри



Check for leaks

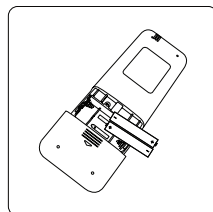

Замініть батареї

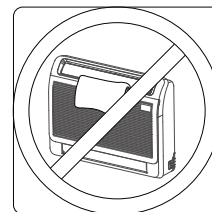

Переконайтеся, що ніщо не перекриває всі повітрязабірники та випускні отвори

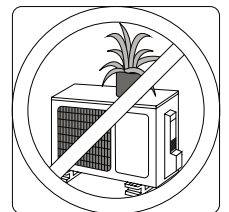

ПРИМІТКА: Не розтягуйте і не вішайте предмети на вихідний отвір для повітря. Не регулюйте автоматичний повітророзподільник вручну і не простягайте руку в повітропровід. Не закривайте повітрязабірник і отвір для повітря будь-якими предметами.

Діагностика

ЗАПОБІЖНІ ЗАХОДИ З ТЕХНІКИ БЕЗПЕКИ

При виникненні будь-якої з наступних умов негайно вимкніть пристрій!

- Шнур живлення пошкоджений або сильно перегрітий
- Ви відчуваєте запах гару
- Пристрій видає гучні або ненормальні звуки
- Перегорає запобіжник живлення або часто спрацьовує автоматичний вимикач
- Вода або інші предмети потрапляють у пристрій або виходять з нього

НЕ НАМАГАЙТЕСЯ ВИПРАВИТИ ЦЕ САМОСТІЙНО! НЕГАЙНО ЗВЕРНІТЬСЯ ДО АВТОРИЗОВАНОГО ПОСТАЧАЛЬНИКА ПОСЛУГ!

Загальні проблеми

Перераховані нижче неполадки не є несправністю і в більшості випадків не вимагають ремонту.

Проблема	Можливі причини
Пристрій не включається при натисканні кнопки включення / вимикання	Пристрій має функцію захисту на 3 хвилини, яка запобігає його перевантаженню. Пристрій не можна перезапустити протягом трьох хвилин після вимкнення.
	Моделі охолодження та обігріву: якщо горять індикатори роботи і PRE-DEF (попереднє нагрівання/ розморожування) або горить індикатор роботи і на РК-дисплеї відображається "dF", це означає, що зовнішня температура занадто низька і для розморожування активується захист пристрою від холодного вітру.
Пристрій змінить режим 3 режиму ОХОЛОДЖЕННЯ в режим ВЕНТИЛЯТОРА	Пристрій може змінити свою настройку, щоб запобігти утворенню інею на ньому. Як тільки температура підвищиться, пристрій знову почне працювати в раніше обраному режимі.
	Задана температура досягнута, і в цей момент пристрій вимикає компресор. Пристрій продовжить роботу при повторній зміні температури.
Внутрішній блок виділяє білий туман	У вологих регіонах через велику різницю температур повітря в приміщенні і кондиціонованого повітря може утворитися білий туман.
Як внутрішній, так і зовнішній блоки виділяють білий туман	При повторному запуску пристрою в режимі обігріву після розморожування через вологу, що утворюється в процесі розморожування, може утворюватися білий туман.
Внутрішній блок видає шум	Коли система вимкнена або знаходиться в режимі охолодження, лунає писк. Шум також чути при роботі дренажного насоса (опціонально).
	Після роботи пристрою в режимі нагріву може лунати скрип через розширення і стиснення пластикових деталей пристрою.
Як внутрішній, так і зовнішній блоки видають шуми	Тихе шипіння під час роботи: це нормальне явище, викликане протіканням газоподібного холодоагенту як через внутрішній, так і через зовнішній блоки.
	Тихе шипіння при запуску, тільки що зупиненій роботі або розморожуванні системи: цей шум є нормальним і викликаний зупинкою подачі газоподібного холодоагенту або зміною напрямку його подачі.
	Звук скрипу: звичайне розширення і стиснення пластикових і металевих деталей, викликане зміною температури під час експлуатації, може призвести до появи звуків скрипу.

Проблема	Можливі причини
Зовнішній блок видає шум	Пристрій буде видавати різні звуки в залежності від поточного режиму роботи.
Пил викидається як з внутрішнього, так і з зовнішнього блоку	При тривалому невикористанні пристрою в ньому може накопичуватися пил, який буде виділятися при його включенні. Цього можна уникнути, закриваючи пристрій на час тривалого простою.
Пристрій видає неприємний запах	Пристрій може поглинати запахи з навколишнього середовища (наприклад, від меблів, продуктів приготування їжі, сигарет і т.д.), які будуть виділятися під час роботи.
	Фільтри пристрою запліснявіли, і їх слід почистити.
Вентилятор зовнішнього блоку не працює	Під час роботи швидкість обертання вентилятора регулюється для оптимізації роботи пристрою.

ПРИМІТКА: Якщо проблема не зникає, зверніться до місцевого дилера або до найближчого центру обслуговування клієнтів. Надайте їм детальний опис несправності пристрою, а також номер Вашої моделі.

Діагностика

При виникненні неполадок, будь ласка, перевірте наступні пункти, перш ніж звертатися в ремонтну компанію.





Проблема	Можливі причини	Рішення
Низька ефективність охолодження	Встановлена температура може бути вище температури навколишнього середовища в приміщенні	Зменшіть задану температуру
	Забруднений теплообмінник внутрішнього або зовнішнього блоку	Очистіть пошкоджений теплообмінник
	Забруднений повітряний фільтр	Зніміть фільтр і очистіть його відповідно до інструкцій
	Повітрязабірник або вихідний отвір будь-якого з пристроїв заблоковані	Вимкніть пристрій, усуньте перешкоду та увімкніть її знову
	Двері та вікна відкриті	Під час роботи з пристроєм переконайтеся, що всі двері та вікна закриті
	Надлишок тепла виробляється сонячним світлом	Закривайте вікна і штори в періоди сильної спеки або яскравого сонячного світла
	Занадто багато джерел тепла в приміщенні (люди, комп'ютери, електроніка і т. д.)	Зменшіть кількість джерел тепла
	Низький рівень холодоагенту через витік або тривале використання	Перевірте, чи немає витоків, при необхідності знову загерметизуйте і долийте холодоагент

Проблема	Можливі причини	Рішення
Пристрій не працює	Збій живлення	Дочекайтеся відновлення подачі електроенергії
	Живлення вимкнено	Увімкніть живлення
	Запобіжник перегорів	Замініть запобіжник
	Батарейки пульта дистанційного керування сіли	Замініть батареї
	Активовано 3-хвилинний захист пристрою	Зачекайте три хвилини після повторного включення пристрою
	Активовано таймер	Вимкніть таймер
Пристрій часто запускається і зупиняється	У системі занадто багато або занадто мало холодоагенту	Перевірте, чи немає витоків, і заправте систему холодоагентом.
	У систему потрапив нестисливий газ або волога.	Відкачайте і заправте систему холодоагентом
	Системний контур заблокований	Визначте, яка схема заблокована, і замініть несправне обладнання
	Компресор зламаний	Замініть запобіжник
	Напруга занадто висока або занадто низька	Встановіть маностат для регулювання напруги
Погана ефективність нагріву	Температура зовнішнього повітря надзвичайно низька	Використовуйте допоміжний нагрівальний пристрій
	Холодне повітря проникає через двері та вікна	Під час використання переконайтеся, що всі двері та вікна закриті
	Низький рівень холодоагенту через витік або тривале використання	Перевірте, чи немає витоків, при необхідності знову загерметизуйте і долийте холодоагент
Контрольні лампи продовжують блимати	<p>Пристрій може припинити роботу або продовжити безпечну роботу. Якщо контрольні лампи продовжують блимати або з'являються коди помилок, зачекайте близько 10 хвилин. Проблема може вирішитися сама собою. Якщо ні, вимкніть живлення, а потім підключіть його знову. Увімкніть пристрій.</p> <p>Якщо проблема не зникає, вимкніть живлення та зверніться до найближчого центру обслуговування клієнтів.</p>	
На дисплеї внутрішнього блоку відображається наступний код помилки, який починається з букв:	<ul style="list-style-type: none"> • E(x), P(x), F(x) • EH(xx), EL(xx), EC(xx) • PH(xx), PL(xx), PC(xx) 	

ПРИМІТКА: Якщо після виконання описаних вище перевірок і діагностики проблема не усувається, негайно вимкніть пристрій і зверніться в авторизований Сервісний центр.

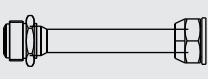
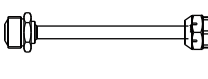
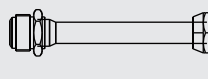
Додаткове приладдя

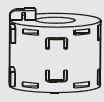
Система кондиціонування повітря поставляється в комплекті з наступними аксесуарами. Для установки кондиціонера використовуйте всі монтажні деталі і принадлежности. Неправильна установка може призвести до витоку води, ураження електричним струмом і пожежі, а також до виходу з ладу обладнання. Предмети, що не входять в комплект поставки кондиціонера, необхідно купувати окремо.

Найменування приладдя	Кількість (шт)	Форма
Керівництво	2~4	
З'єднувач передачі (Ф Ф 12.7-Ф Ф 15.9) (деякі моделі)	1	
З'єднувач передачі (Ф Ф 6.35-Ф Ф 9.52) (деякі моделі)	1	
З'єднувач передачі (Ф Ф 9.52-Ф Ф 12.7) (деякі моделі)	1	
Магнітне кільце (обмотайте електричні дроти S1 та S2 (P & Q & E) двічі оберніть навколо магнітного кільця) (деякі моделі)	1	 S1&S2(P&Q&E)
Магнітне кільце (після установки закріпіть його на з'єднувальному кабелі між внутрішнім і зовнішнім блоками) (деякі моделі)	1	
Дротовий пульт дистанційного керування (деякі моделі)	1	

Найменування приладдя	Кількість (шт)	Форма
Пульт дистанційного керування (деякі моделі)	1	
Акумулятор (деякі моделі)	2	
Звуконепроникна / ізоляційна оболонка (деякі моделі)	2	
Теплоізоляційна труба	1	
Якір	6 (залежно від моделі)	
Кріпильний гвинт монтажної пластини	6 (залежно від моделі)	
Зливний патрубок (деякі моделі)	1	
Ущільнювальне кільце (деякі моделі)	1	
Мідна гайка	2	
Червоний короткозамкнений дріт (деякі моделі)	1	
Фільтр для освіження повітря (деякі моделі)	2	

Додаткове приладдя

- Існує два типи пультів дистанційного керування: дротові та бездротові. Виберіть пульт дистанційного керування відповідно до уподобань та вимог замовника та встановіть його у відповідному місці. Рекомендації щодо вибору відповідного пульта дистанційного керування див. в каталогах і технічній літературі.

Назва	Форма	Кількість (шт)	
З'єднувальна труба в зборі	Рідка сторона	Ф 6.35 (1/4 дюйма)	Деталі, які ви повинні придбати окремо. Проконсультуйтеся з дилером щодо відповідного розміру труби для придбаного вами пристрою.
		Ф 9.52 (3/8 дюйма)	
		Ф 12.7 (1/2 дюйма)	
	Газова сторона	Ф 9.52 (3/8 дюйма)	
		Ф 12.7 (1/2 дюйма)	
		Ф 16 (5/8 дюйма)	
		Ф 19 (3/4 дюйма)	
	Ф 22 (7/8 дюйма)		

Короткий опис установки

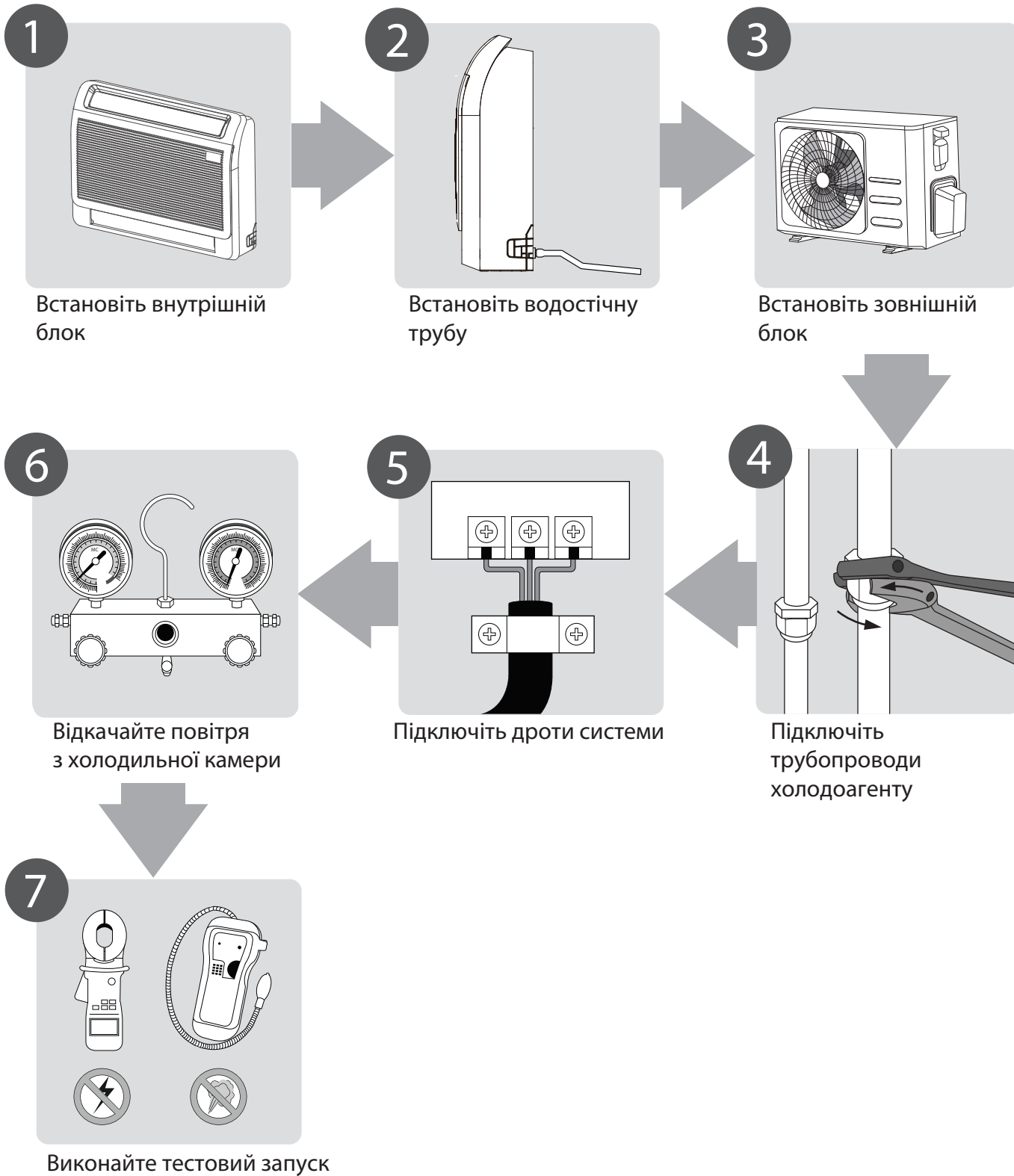

Короткий опис установки

Складові частини пристрою

ПРИМІТКА: Установка повинна виконуватися відповідно до вимог місцевих і національних стандартів. Установка може дещо відрізнятись в різних місцях.

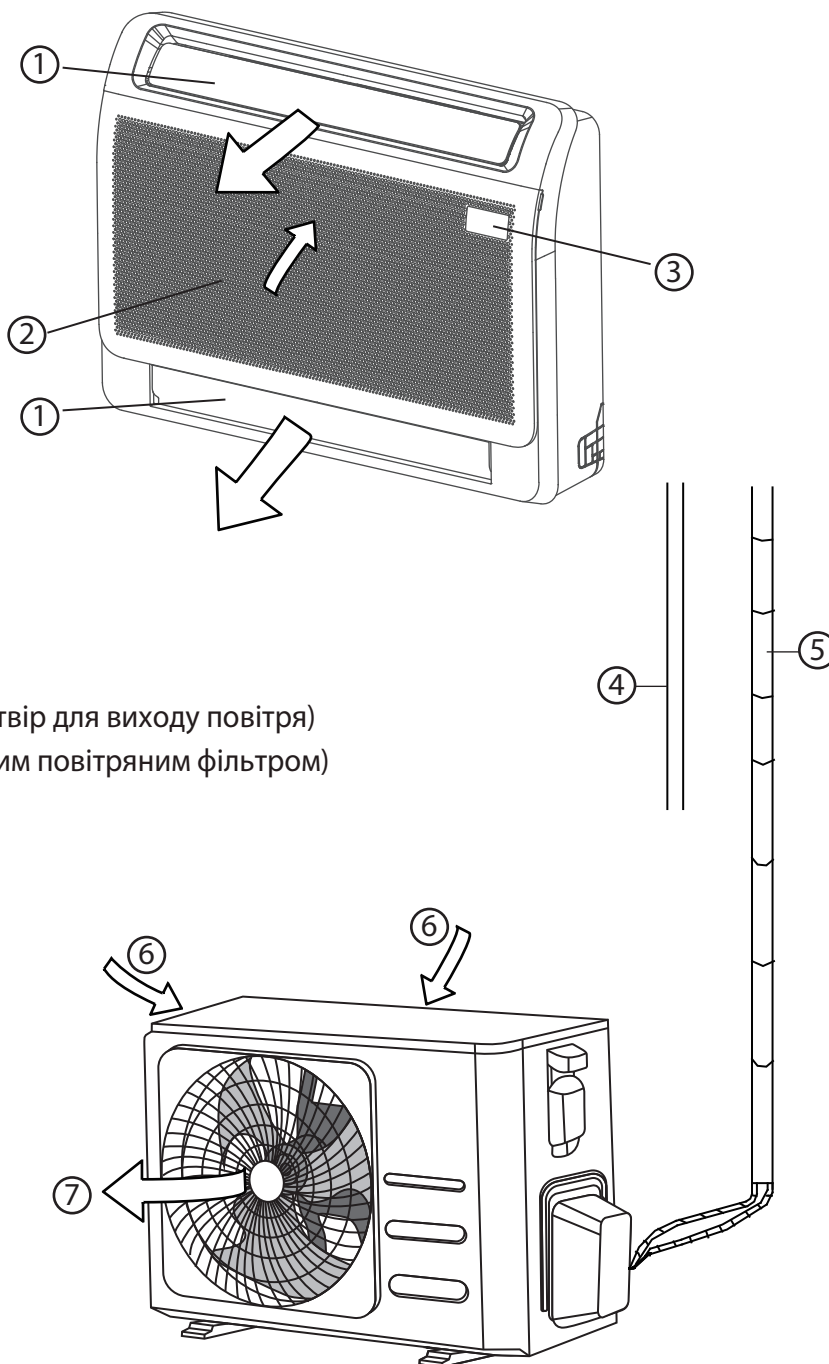

- ① Жалюзі для подачі повітря (отвір для виходу повітря)
- ② Повітрязабірник (з вбудованим повітряним фільтром)
- ③ Панель дисплея
- ④ Дренажна труба

- ⑤ З'єднувальна труба в зборі
- ⑥ Повітрязабірник
- ⑦ Вихід повітря

ПРИМІТКА ДО ІЛЮСТРАЦІЙ

- Трубопроводи можуть бути приєднані з лівої, правої, задньої і нижньої сторін пристрою. Будь ласка, виберіть спосіб прокладання трубопроводу відповідно до фактичних потреб.
- Ілюстрації в цьому посібнику наведені в пояснювальних цілях. Фактична форма вашого внутрішнього блоку може дещо відрізнятись. Фактична форма має переважну силу.

Установка внутрішнього блоку

Інструкція по установці-внутрішній блок

ПРИМІТКА: Монтаж панелей слід проводити після завершення прокладки трубопроводів і електропроводки.

Крок 1: Виберіть місце встановлення

Перед установкою внутрішнього блоку необхідно вибрати відповідне місце. Нижче наведені стандарти, які допоможуть вам вибрати відповідне місце для установки пристрою.

Правильні місця установки відповідають наступним стандартам:

- ✓ Є достатньо місця для установки і технічного обслуговування.
- ✓ Є достатньо місця для з'єднання труби з водостічним патрубком.
- ✓ Стеля розташована горизонтально, і його конструкція здатна витримати вагу внутрішнього блоку.
- ✓ Впуск і випуск повітря не заблоковані.
- ✓ Потік повітря може заповнити всю кімнату.
- ✓ Пряме випромінювання від обігрівачів відсутнє.

НЕ встановлюйте пристрій в наступних місцях:

- ⊘ Райони з бурінням нафтових свердловин або гідророзривом пласта
- ⊘ Прибережні райони з високим вмістом солі в повітрі
- ⊘ Зони з концентрацією їдких газів у повітрі, такі як гарячі джерела
- ⊘ Райони, схильні до коливань потужності, такі як заводи
- ⊘ Закриті приміщення, такі як Шафи
- ⊘ Кухні, що використовують природний газ
- ⊘ Зони з сильними електромагнітними хвилями
- ⊘ Приміщення, в яких зберігаються легкозаймисті матеріали або газ
- ⊘ Приміщення з підвищеною вологістю, такі як ванні кімнати або пральні

Рекомендовані відстані між внутрішнім блоком

Відстань між встановленими внутрішніми блоками має відповідати технічним характеристикам, показаним на наступній діаграмі.

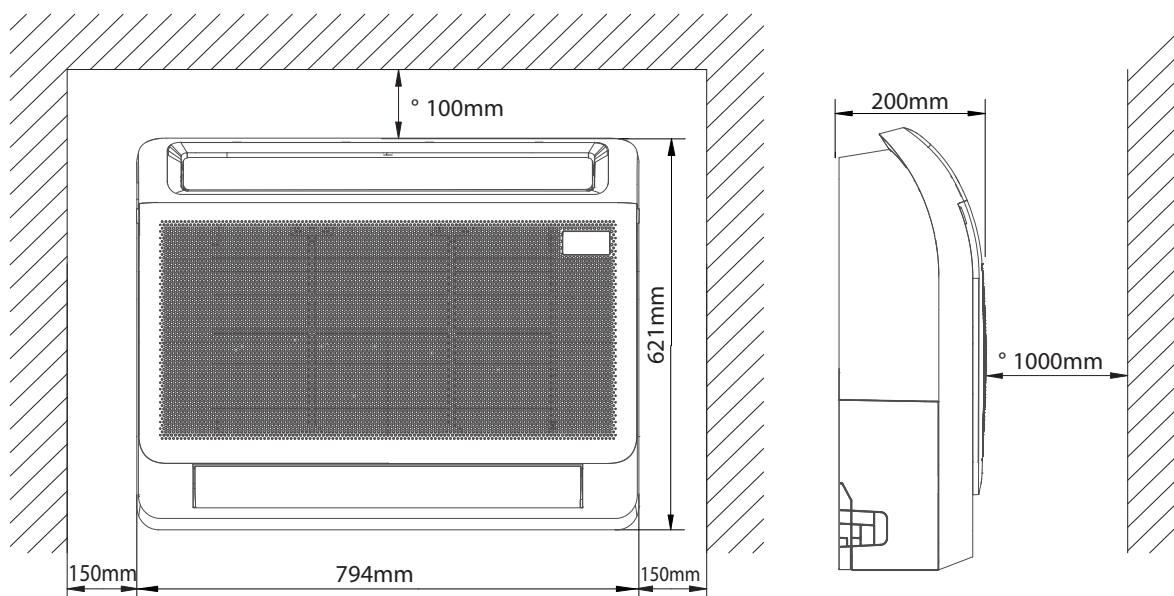

Крок 2: Встановлення основного корпусу

- Відкрутивши гвинти, зніміть монтажну пластину з пристрою.

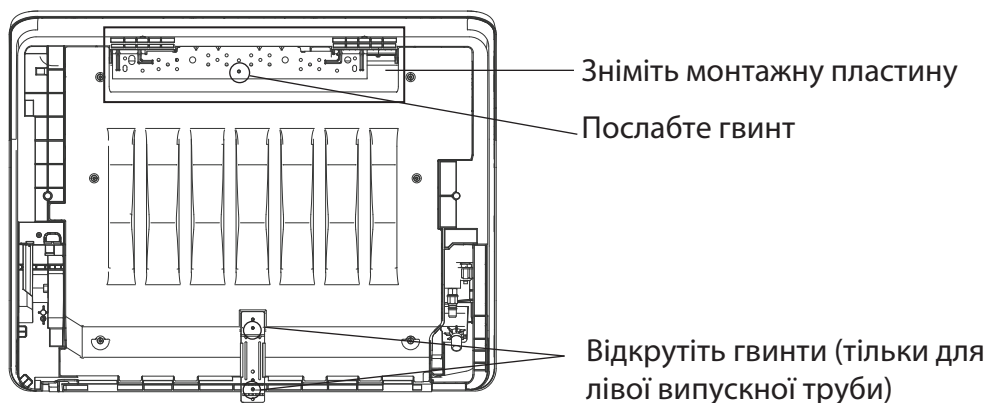

Примітка: якщо труба виходить зліва, необхідно послабити гвинти на нижній монтажній пластині. Якщо труба виходить в інших напрямках, цього робити не потрібно.

- Закріпіть монтажну пластину за допомогою саморіза на стіні.
Примітка: рекомендується закріпити його на стіні відповідно до отвору для підвішування, зазначеного стрілкою на монтажній пластині. Монтажна пластина повинна бути встановлена горизонтально.

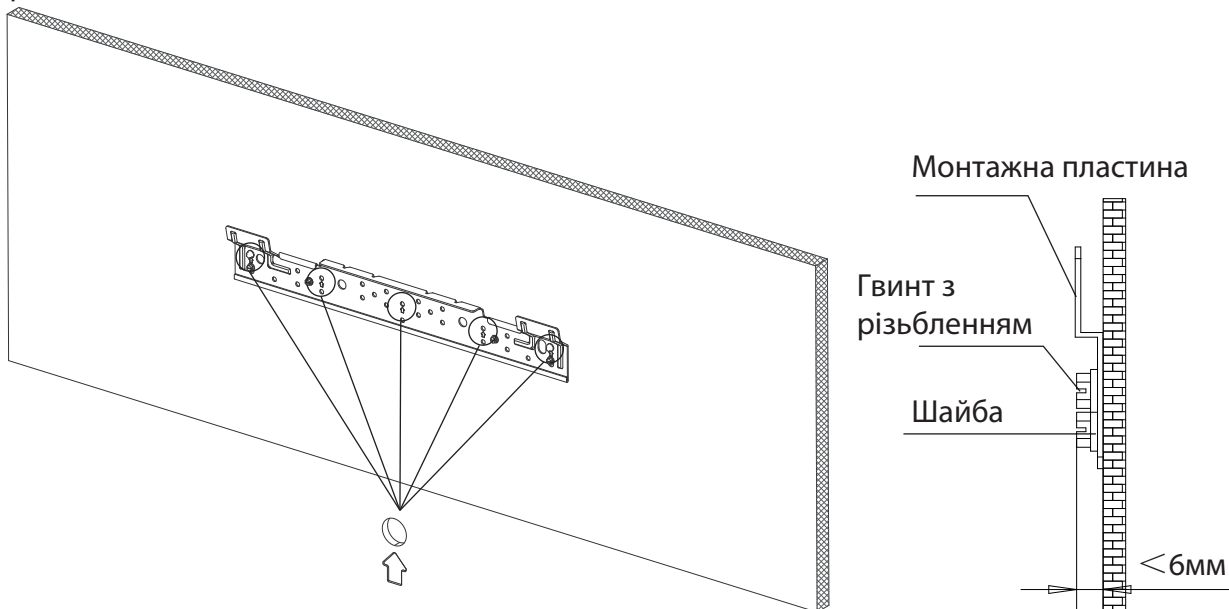

- Повісьте внутрішній блок на монтажну пластину.
(Нижня частина корпусу може торкатися підлоги або залишатися підвешеною, але корпус повинен бути встановлений вертикально.)

Примітка: Після установки пристрій повинен знаходитися в горизонтальному положенні без нахилу.

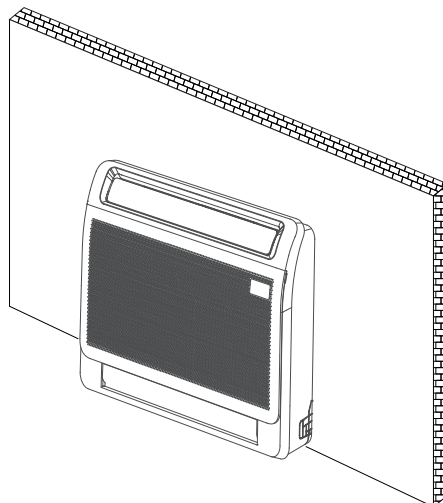

- Установка нижньої монтажної пластини
Установка без плінтуса
Нижня монтажна пластина кріпиться безпосередньо до стіни.

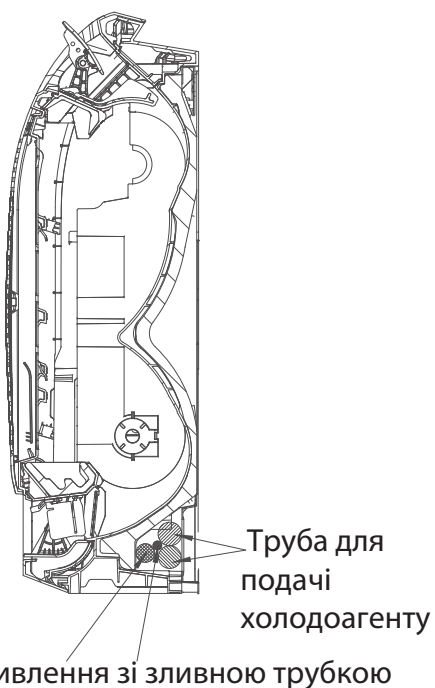
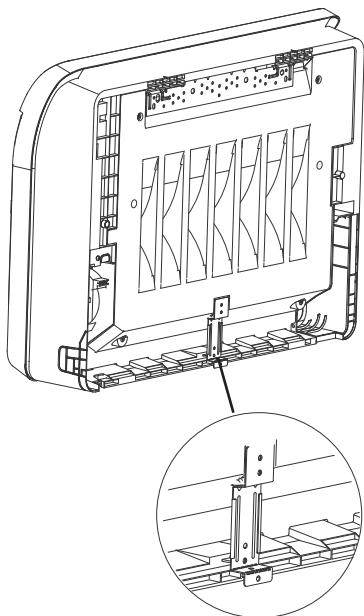

Примітка: для забезпечення плавного зливу води положення зливної труби повинно відповідати наведеному вище малюнку при спорожненні правої труби.

Монтаж за допомогою плінтусної лінії
Вирівняйте нижню монтажну пластину інструментом і закріпіть її на лінії плінтуса.

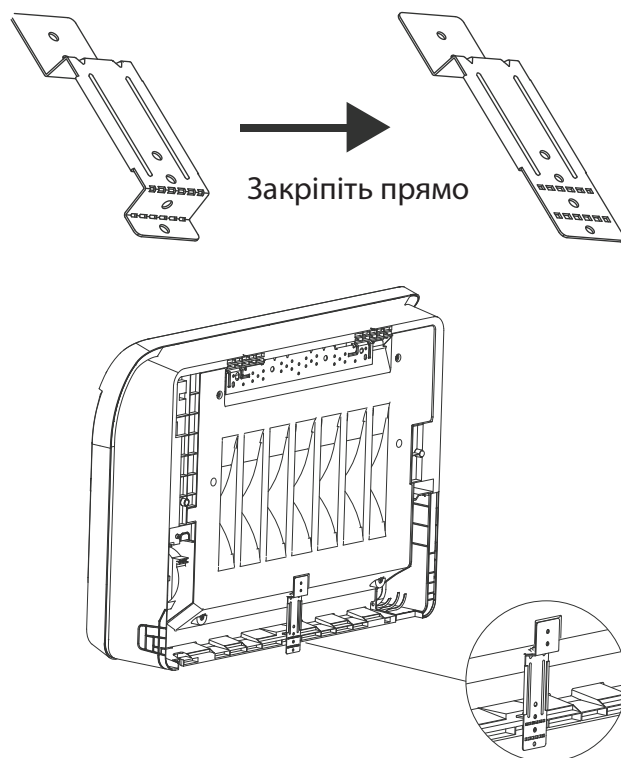

Крок 3: Розбирання внутрішнього блоку для підключення труб

1. Відкрийте нижню кришку трубопроводу
Натисніть і утримуйте дві нижні застібки, а потім поверніть, щоб відкрити кришку трубопроводу.

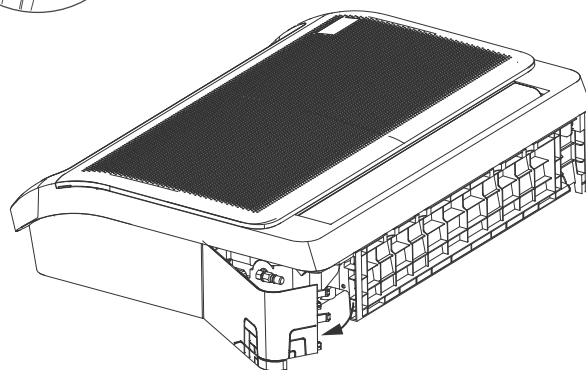

2. Зніміть захисну пластину.

Зніміть захисну пластину труби і встановіть внутрішній і зовнішній з'єднувальні патрубки.

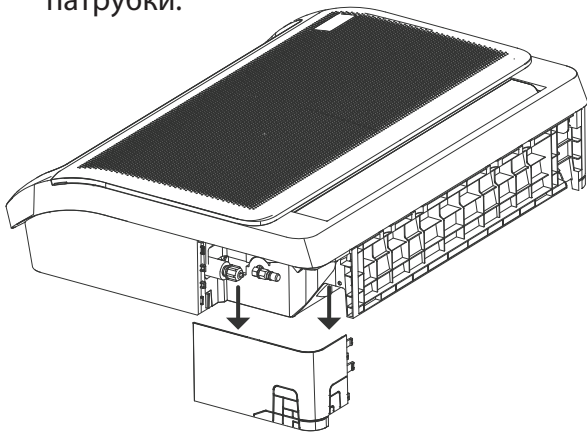

ПРИМІТКА: Спочатку встановіть малогабаритні трубопроводи, а потім великогабаритні.

ПРИМІТКА: Всі малюнки в цьому посібнику наведені тільки в демонстраційних цілях. Придбаний вами кондиціонер може трохи відрізнятися по дизайну, хоча і мати схожу форму.

Крок 4: Встановлення мережевої адреси (для деяких моделей)

(Тільки в разі додаткової багатофункціональної плати з інтерфейсом XUE.)

Кожен Кондиціонер у мережі має лише одну мережеву адресу, щоб відрізнити один одного. Код адреси кондиціонера в локальній мережі задається кодovими перемикачами F1 і ENC3 на багатофункціональній платі внутрішнього блоку, діапазон настройки становить 0-63. (Додаткова багатофункціональна плата)

Toggle switch set			Network address code
F1	ENC3		
		~	00~15
		~	16~31
		~	32~47
		~	48-63

Крок 5: Просвердлите отвір у стіні для з'єднувального трубопроводу

1. Визначте місце розташування отвору в стіні, грунтуючись на розташуванні зовнішнього блоку.

2. За допомогою свердла 65 мм (2,5 дюйма) або 90 мм (3,54 дюйма) (залежно від моделі) просвердліть отвір у стіні. Переконайтеся, що отвір просвердлено під невеликим кутом вниз, щоб зовнішній кінець отвору був нижче внутрішнього приблизно на 12 мм (0,5 дюйма). Це забезпечить належне відведення води.

3. Вставте захисну настінну манжету в отвір. Це захистить краї отвору і допоможе ущільнити його, коли ви закінчите процес встановлення.

⚠️ ЗАСТЕРЕЖЕННЯ

При свердлінні отвору в стіні стежте за тим, щоб не зачепити дроти, сантехніку та інші чутливі елементи.

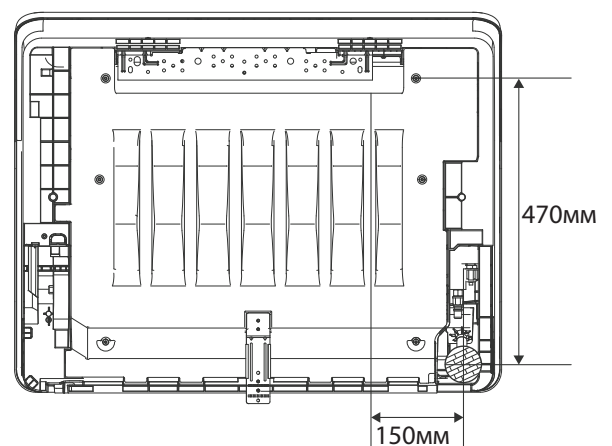
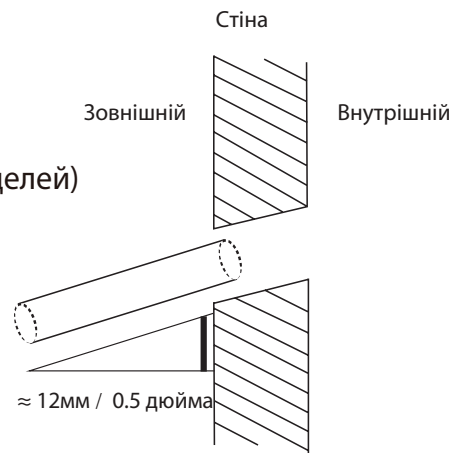

Рекомендоване положення і розмір задньої випускної труби, що проходить через отвір в стіні

Крок 6: Підключіть зливний шланг

Дренажна труба використовується для відведення води з пристрою. Неправильна установка може привести до пошкодження пристрою і майна.



ЗАСТЕРЕЖЕННЯ

- Ізолюйте всі трубопроводи, щоб запобігти утворенню конденсату, який може призвести до пошкодження водою.
- Якщо зливна труба зігнута або встановлена неправильно, може статися витік води, що може призвести до несправності датчика рівня води.
- У режимі ОБІГРІВ зовнішній блок буде скидати воду. Переконайтеся, що зливний шланг розташований у відповідному місці, щоб уникнути пошкодження водою та ковзання.
- НЕ тягніть за водостічну трубу з силою. Це може призвести до його відключення.

ІНСТРУКЦІЯ З ПРИДБАННЯ ТРУБ

Для установки потрібна поліетиленова трубка (зовнішній діаметр = 3,7-3,9 см, Внутрішній діаметр = 3,2 см), яку можна придбати в місцевому магазині побутової техніки або у дилера.

1. Накрийте водостічну трубу теплоізоляцією, щоб запобігти утворенню конденсату та витіку.
2. Підключіть наконечник зливного шланга до випускного патрубку пристрою. Затягніть горловину шланга і щільно закріпіть його трубним затискачем.

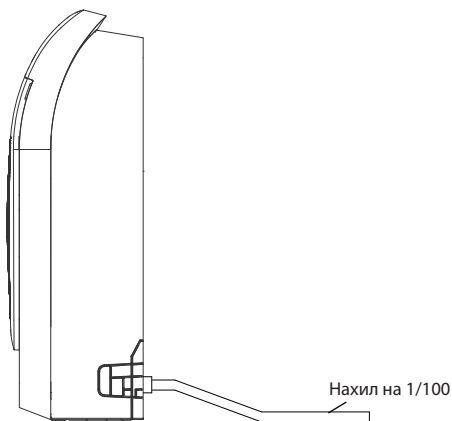
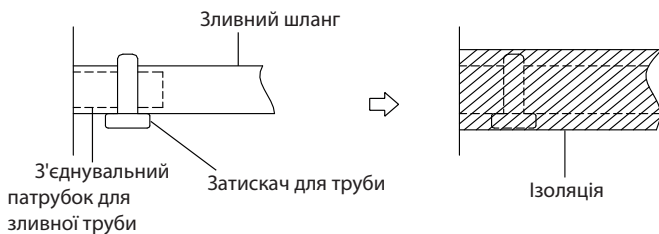

ПРИМІТКА ПО МОНТАЖУ ВОДОСТІЧНОЇ ТРУБИ

- При використанні подовженої водостічної труби затягніть внутрішнє з'єднання додатковою захисною трубкою. Це оберігає його від ослаблення.
- Дренажна труба повинна бути нахилена вниз з нахилом не менше 1/100, щоб вода не потрапляла назад в кондиціонер.
- Неправильна установка може привести до зворотного потрапляння води в пристрій і його затоплення.

ПРИМІТКА: При підключенні декількох водостічних труб встановлюйте їх, як показано на малюнку.

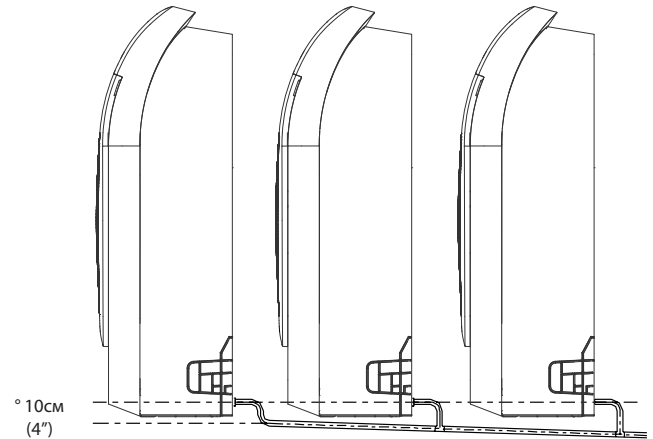

Щоб забезпечити плавний дренаж, різниця у висоті між настінною розеткою і підвісною плитою повинна бути більше 470 мм.

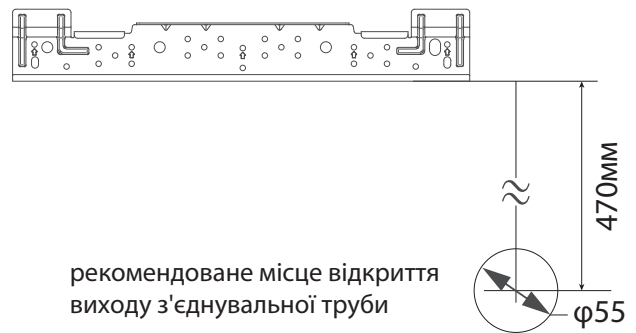

Установка
внутрішнього
блоку

Вимоги до кріплення дренажних труб

При установці дренажної труби (не входить в комплект поставки), будь ласка, закріпіть її за допомогою стяжки або мотузки

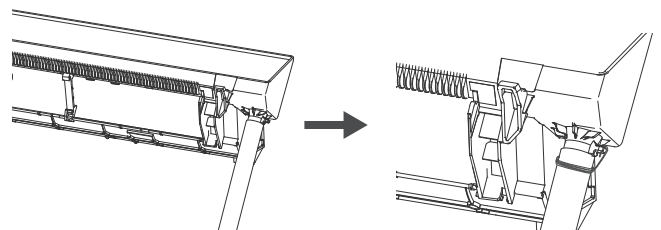

Установка зовнішнього блоку

Встановлюйте пристрій відповідно до місцевих норм і правил, які в різних регіонах можуть незначно відрізнятися.

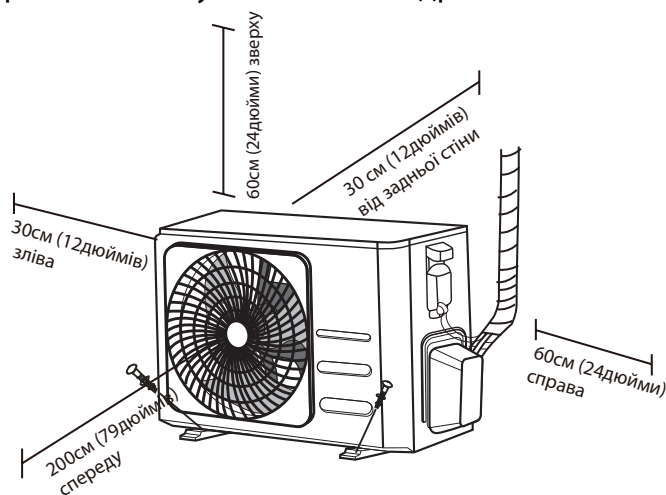

Інструкція по установці зовнішнього блоку

Крок 1: Виберіть місце встановлення

Перед установкою зовнішнього блоку необхідно вибрати відповідне місце. Нижче наведені стандарти, які допоможуть вам вибрати відповідне місце для установки пристрою.

Правильні місця установки відповідають наступним стандартам:

- ✓ Відповідає всім просторовим вимогам, зазначеним в розділі "Вимоги до площі установки" вище.
- ✓ Хороша циркуляція повітря та вентиляція
- ✓ Міцна конструкція-пристрій може бути встановлено в будь-якому місці і не буде вібрувати.
- ✓ Шум, що видає пристрій, не буде заважати оточуючим
- ✓ Захищений від тривалого впливу прямих сонячних променів або дощу
- ✓ Якщо очікується снігопад, вживайте відповідних заходів для запобігання утворенню льоду та пошкодження котушки.

НЕ встановлюйте пристрій в наступних місцях:

- ⊘ Поблизу перешкоди, яка може перекрити входи і виходи повітря
- ⊘ Поблизу вулиці загального користування, місць масового скупчення людей або там, де шум від пристрою може турбувати оточуючих
- ⊘ Перебувати поблизу тварин або рослин, які можуть постраждати від викиду гарячого повітря
- ⊘ Поблизу будь-якого джерела горючого газу
- ⊘ У приміщенні, підданому впливу великої кількості пилу
- ⊘ У місці, що піддається впливу надмірної кількості соленого повітря

ОСОБЛИВІ ВКАЗІВКИ ЩОДО ЕКСТРЕМАЛЬНИХ ПОГОДНИХ УМОВ

Якщо пристрій піддається впливу сильного вітру:

Встановіть пристрій таким чином, щоб витяжний вентилятор знаходився під кутом 90° до напрямку вітру. При необхідності побудуйте бар'єр перед пристроєм, щоб захистити його від дуже сильних вітрів. Дивіться малюнки нижче.

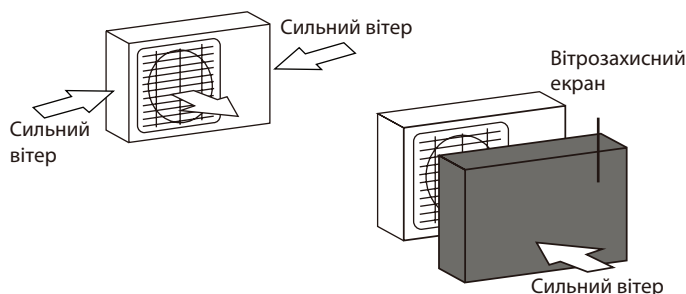

Якщо пристрій часто піддається впливу сильного дощу або снігу:

Спорудіть над пристроєм навіс, щоб захистити його від дощу або снігу. Будьте обережні, щоб не перекрити потік повітря навколо пристрою.

Якщо пристрій часто піддається впливу соленого повітря (на морському узбережжі):

Використовуйте зовнішній блок, спеціально розроблений для захисту від корозії.

Крок 2: Встановіть зливний патрубок (тільки для блоку теплового насоса).

Перш ніж закріпити зовнішній блок на місці болтами, необхідно встановити зливний патрубок в нижній частині блоку. Зверніть увагу, що залежно від типу зовнішнього блоку існує два різних типи дренажних з'єднань.

Якщо зливний патрубок забезпечений гумовим ущільненням (див . рис. А), виконайте наступні дії:

1. Встановіть гумове ущільнення на кінець зливного патрубку, який буде приєднуватися до зовнішнього блоку.

2. Вставте зливний патрубок в отвір в піддоні підстави пристрою.

3. Поверніть зливний патрубок на 90° до кляцання, щоб він став на місце, звернене до передньої панелі пристрою.

4. Підключіть Подовжувач зливного шланга (не входить в комплект поставки) до зливного патрубку, щоб відводити воду з пристрою в режимі обігріву.

Якщо зливний патрубок не оснащений гумовим ущільнювачем (див . рис. В), виконайте наступні дії:

1. Вставте зливний патрубок в отвір в піддоні підстави пристрою. Дренажне з'єднання встане на місце з кляцанням.

2. Підключіть Подовжувач зливного шланга (не входить в комплект поставки) до зливного патрубку, щоб відводити воду з пристрою в режимі обігріву.

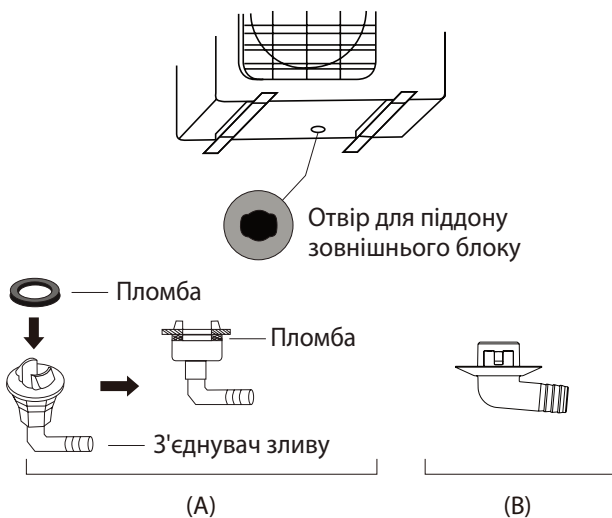

! У ХОЛОДНОМУ КЛІМАТІ

У холодному кліматі стежте за тим, щоб зливний шланг був максимально вертикальним, щоб забезпечити швидке відведення води. Якщо вода стікає занадто повільно, вона може замерзнути в шлангу і затопити пристрій.

Крок 3: Закріпіть зовнішній блок
Зовнішній блок може бути закріплений на землі або на настінному кронштейні за допомогою болта (M10). Підготуйте монтажну основу пристрою відповідно до розмірів, наведених нижче.

МОНТАЖНІ РОЗМІРИ ПРИСТРОЮ

Нижче наведено список різних розмірів зовнішніх блоків і відстань між їх монтажними ніжками. Підготуйте монтажну основу пристрою відповідно до розмірів, наведених нижче.

Типи і технічні характеристики зовнішніх блоків

Зовнішній блок роздільного типу

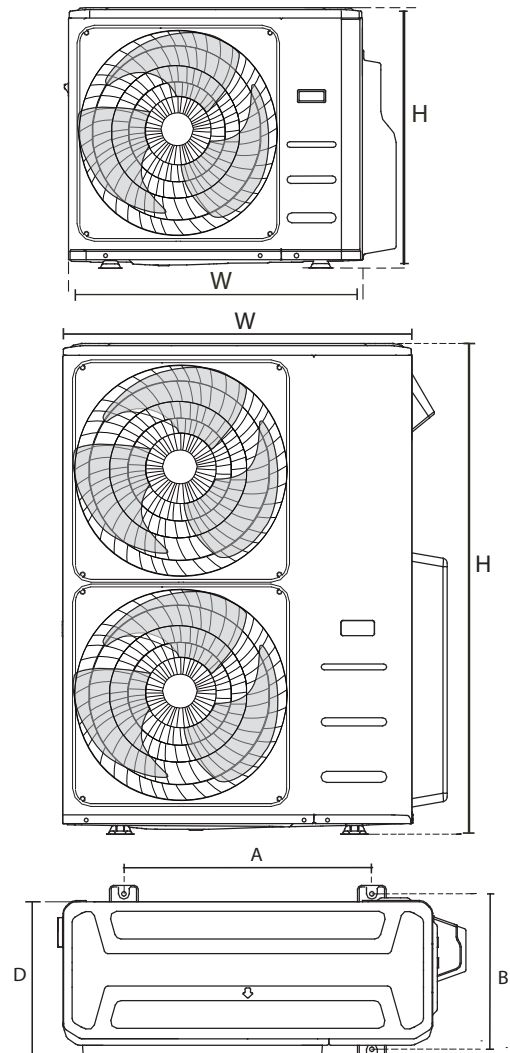

Установка
зовнішнього
блоку

(одиниця виміру: мм / дюйм)

Розміри зовнішнього блоку Ш x В x Г	Монтажний розмір	
	Відстань А	Відстань В
760x590x285 (29.9x23.2x11.2)	530 (20.85)	290 (11.4)
780x540x250 (30.7x21.25x9.85)	549 (21.6)	276 (10.85)
770x555x300 (30.3x21.85x11.8)	487 (19.2)	298 (11.7)
810x558x310 (31.9x22x12.2)	549 (21.6)	325 (12.8)
845x700x320 (33.27x27.5x12.6)	560 (22)	335 (13.2)
900x860x315 (35.4x33.85x12.4)	590 (23.2)	333 (13.1)
945x810x395 (37.2x31.9x15.55)	640 (25.2)	405 (15.95)
990x965x345 (38.98x38x13.58)	624 (24.58)	366 (14.4)
938x1369x392 (36.93x53.9x15.43)	634 (24.96)	404 (15.9)
900x1170x350 (35.4x46x13.8)	590 (23.2)	378 (14.88)
800x554x333 (31.5x21.8x13.1)	514 (20.24)	340 (13.39)
845x702x363 (33.27x27.6x14.3)	540 (21.26)	350 (13.8)
946x810x420 (37.24x31.9x16.53)	673 (26.5)	403 (15.87)
946x810x410 (37.24x31.9x16.14)	673 (26.5)	403 (15.87)
952x1333x410 (37.5x52.5x16.14)	634 (24.96)	404 (15.9)
952x1333x415 (37.5x52.5x16.34)	634 (24.96)	404 (15.9)
890x673x342 (35x26.5x13.46)	663 (26.1)	354 (13.94)
765x555x303 (30.1x21.8x11.9)	452 (17.8)	286(11.3)
805x554x330 (31.7x21.8x12.9)	511 (20.1)	317 (12.5)

Ряди послідовної установки

Співвідношення між Н, А і L наступні.

	L	A
L < H	$L \geq 1/2H$	25 см / 9,8" або більше
	$1/2 \text{ ГОДИНИ} < L \leq H$	30 см / 11,8" або більше
L > H	Не може бути встановлений	

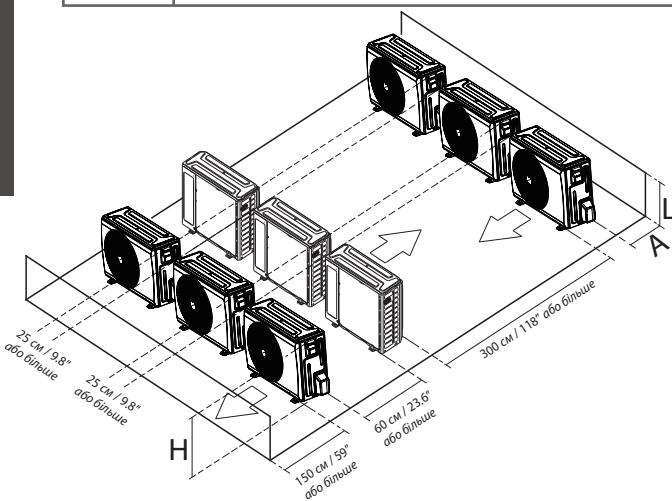

Установка зовнішнього блоку

Підключення трубопроводу холодоагенту

При приєднанні трубопроводів холодоагенту не допускайте потрапляння в пристрій речовин або газів, відмінних від зазначеного холодоагенту. Наявність інших газів або речовин знижує продуктивність агрегату і може призвести до аномально високого тиску в холодильному циклі. Це може призвести до вибуху та травм.

Примітка по довжині труби

Переконайтеся, що довжина трубопроводу для подачі холодоагенту, кількість вигинів і висота перепаду тиску між внутрішнім і зовнішнім блоками відповідають вимогам, зазначеним в наступній таблиці :

Максимальна довжина і висота опускання в залежності від моделі. (Одиниця виміру: м / фут)

Тип моделі	Продуктивність (BTU / H)	Довжина трубопроводу	Максимальна висота падіння
Розділення частот у Північній Америці, Австралії та ЄС Тип	<15K	25/82	10/32.8
	≥15K - <24K	30/98.4	20/65.6
	≥24K - <36K	50/164	25/82
	≥36K - ≤60K	75/246	30/98.4
Інший тип спліт-системи	12K	15/49	8/26
	18K-24K	25/82	15/49
	30K-36K	30/98.4	20/65.6
	42K-60K	50/164	30/98.4



ЗАСТЕРЕЖЕННЯ

Відзначте на табличці з технічними даними встановлений отвір (для деяких моделей).

- Будь ласка, купуйте фітинги строго відповідно до вимог керівництва.
- При установці звертайтеся до схеми.

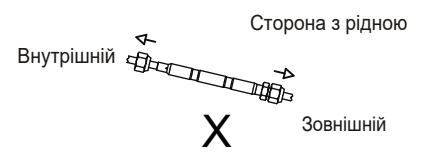
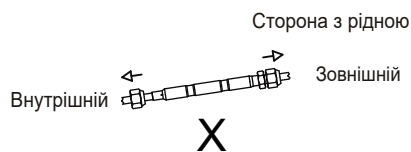
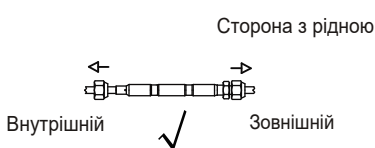



ЗАСТЕРЕЖЕННЯ

Масляні пастки

Якщо масло потрапить назад у компресор зовнішнього блоку, це може призвести до стиснення рідини або погіршення повернення масла. Масляні пастки у висхідному газовому трубопроводі можуть запобігти цьому. Масляна пастка повинна бути встановлена через кожні 6 м (20 футів) вертикального стояка всмоктуючої лінії (< 36000 БТЕ / год). Масляна пастка повинна бути встановлена через кожні 10 м (32,8 футів) вертикального стояка всмоктувальної лінії (≥36000 БТУ/год).

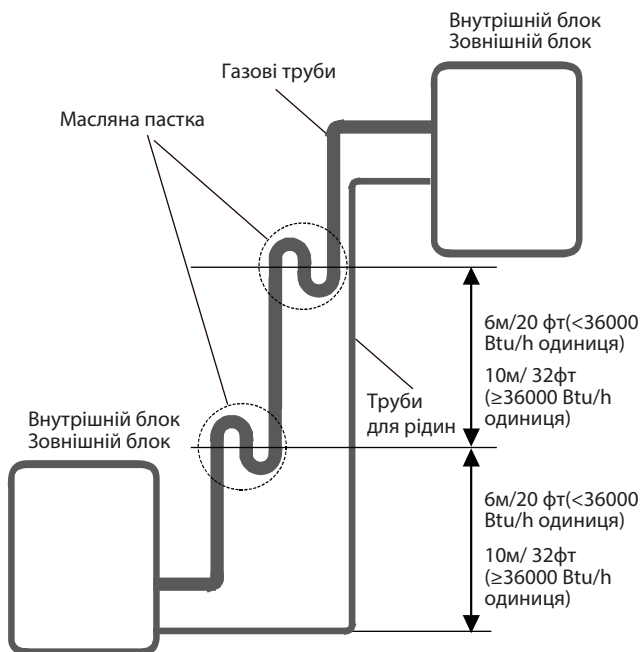

Інструкції з підключення - трубопровід холодоагенту



ЗАСТЕРЕЖЕННЯ

- Відвідна труба повинна бути встановлена горизонтально. Кут нахилу більше 10° може призвести до несправності.
- НЕ встановлюйте з'єднувальну трубу до тих пір, поки не будуть встановлені як внутрішній, так і зовнішній блоки.
- Ізолуйте трубопроводи для подачі газу та рідини, щоб запобігти витоку води.

Крок 1: Розріжте труби

Готуючи трубопроводи для холодоагенту, будьте особливо обережні, щоб правильно їх розрізати та обпалити. Це забезпечить ефективну експлуатацію і зведе до мінімуму необхідність в подальшому технічному обслуговуванні.

1. Виміряйте відстань між внутрішнім і зовнішнім блоками.
2. Використовуючи труборіз, відріжте трубу трохи довше відміряної відстані.
3. Переконайтеся, що труба вирізана під ідеальним кутом 90°.



НЕ ДЕФОРМУЙТЕ ТРУБУ ПІД ЧАС РІЗАННЯ

Будьте особливо обережні, щоб не пошкодити, не вм'яти та не деформувати трубу під час різання. Це значно знизить ефективність нагріву пристрою.

Крок 2: Видаліть задирки.

Задирки можуть порушити герметичність з'єднання трубопроводів холодоагенту. Вони повинні бути повністю видалені.

1. Тримайте трубу під кутом вниз, щоб запобігти потраплянню задирок всередину труби.

2. Використовуючи Розширювач або інструмент для видалення задирок, видаліть усі задирки з відрізаної ділянки труби.

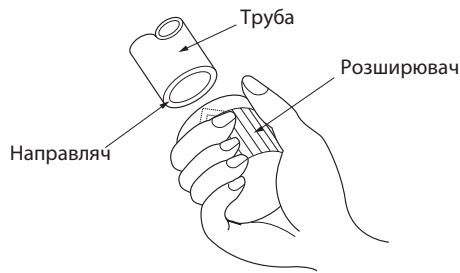

Крок 3: Кінці торцевої гайки
Правильне розвальцьовування необхідне для отримання герметичного ущільнення.

1. Після видалення задирок з обрізаної труби заклейте кінці стрічкою з ПВХ, щоб запобігти потраплянню сторонніх предметів всередину труби.
2. Обмотайте трубу ізоляційним матеріалом.
3. Закріпіть торцеві гайки на обох кінцях труби. Переконайтеся, що вони спрямовані в правильному напрямку, тому що ви не зможете надіти їх або змінити напрямок після розвальцьовування.

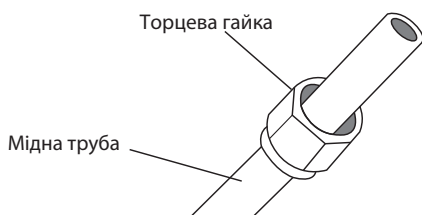

4. Коли ви будете готові до виконання робіт з розвальцьовування, зніміть стрічку ПВХ з кінців труби.

5. Закріпіть розтрубну форму на кінці труби. Кінець труби повинен виходити за межі розтруба.

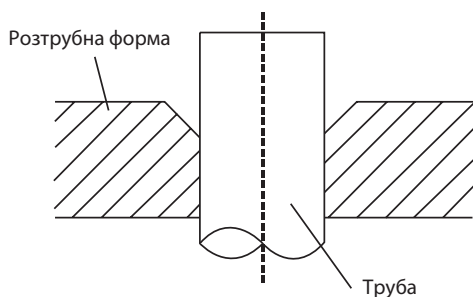

6. Викладіть розкочувач на форму.
7. Повертайте рукоятку інструменту для розвальцьовування за годинниковою стрілкою до тих пір, поки труба не буде повністю розвальцьована. Розкрутіть трубу відповідно до зазначених розмірів.

РОЗШИРЕННЯ ТРУБОПРОВОДУ ЗА МЕЖІ РОЗТРУБА

Калібр труби	Момент затягування	Розмір розтрубу(A) (одиниця виміру: мм / дюйм)		Форма Розтрубу
		Мін.	Макс.	
Ø 6.35	18-20 N.m (180-200 kgf.cm)	8.4/0.33	8.7/0.34	
Ø 9.52	32-39 N.m (320-390 kgf.cm)	13.2/0.52	13.5/0.53	
Ø 12.7	49-59 N.m (490-590 kgf.cm)	16.2/0.64	16.5/0.65	
Ø 16	57-71 N.m (570-710 kgf.cm)	19.2/0.76	19.7/0.78	
Ø 19	67-101 N.m (670-1010 kgf.cm)	23.2/0.91	23.7/0.93	
Ø 22	85-110 N.m (850-1100 kgf.cm)	26.4/1.04	26.9/1.06	

8. Вийміть інструмент для розвальцьовування і форму для розвальцьовування, потім огляньте кінець труби на наявність тріщин і рівного розвальцьовування.

Крок 4: Під'єднайте труби

Спочатку підключіть мідні труби до внутрішнього блоку, а потім до зовнішнього. Спочатку слід приєднати трубу низького тиску, а потім трубу високого тиску.

1. При приєднанні розтрубних гайок нанесіть тонкий шар холодильного масла на розтрубні кінці труб.
2. Вирівняйте центр двох труб, які ви будете з'єднувати.

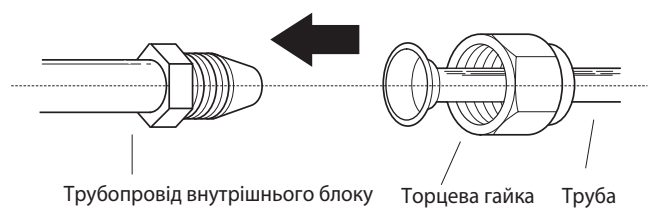

3. Вручну затягніть торцеву гайку якомога тугіше.

4. За допомогою гайкового ключа затягніть гайку на трубі агрегату.

5. Міцно стискаючи гайку, за допомогою динамометричного ключа затягніть торцеву гайку відповідно до значень моменту затягування, зазначених в таблиці вище.

ПРИМІТКА: При приєднанні або від'єднанні труб від пристрою використовуйте як гайковий, так і динамометричний Ключі.

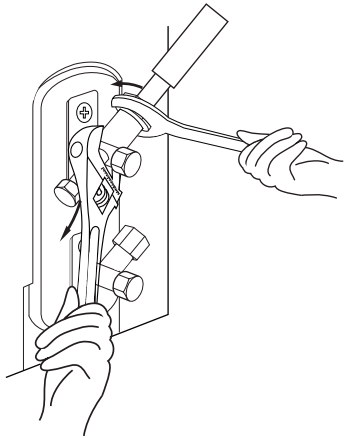

ЗАСТЕРЕЖЕННЯ

- Переконайтеся в тому, що трубопровід обгорнутий із-стрічкою. Прямий контакт з оголеним трубопроводом може призвести до опіків або обмороження.
- Переконайтеся, що труба правильно підключена. Надмірне затягування може привести до пошкодження розтруба, а недостатнє - до витoku.

ПРИМІТКА ПРО МІНІМАЛЬНИЙ РАДІУС ВИГИНУ

Акуратно зігніть трубку посередині відповідно до наведеної нижче схеми. **НЕ** згинайте трубку більш ніж на 90° або більш ніж в 3 рази.

Зігніть трубу великим пальцем

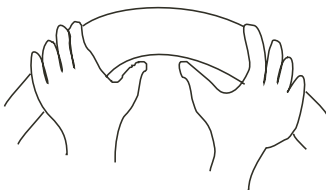

Мінімальний радіус 10 см (3,9 дюйма)

6. Після підключення мідних труб до внутрішнього блоку обмотайте силовий кабель, сигнальний кабель та трубопроводи разом електричною стрічкою.

ПРИМІТКА: Не з'єднуйте сигнальний кабель навпіл з іншими проводами. З'єднуючи ці елементи разом, не переплітайте сигнальний кабель з іншими проводами і не перетинайте їх.

7. Протягніть цей трубопровід через стіну і підключіть його до зовнішнього блоку.

8. Ізолюйте всі трубопроводи, включаючи клапани зовнішнього блоку.

9. Відкрийте запірні клапани зовнішнього блоку, щоб почати подачу холодоагенту між внутрішнім і зовнішнім блоками.

ЗАСТЕРЕЖЕННЯ

Після завершення монтажних робіт переконайтеся у відсутності витoku холодоагенту. При витoku холодоагенту негайно провітрити приміщення і відкачайте повітря з системи (див.розділ "відкачування повітря" даного керівництва).

ПРИМІТКА: Після підключення трубопроводу, будь ласка, оберніть головку з'єднувальної труби ізоляційною трубою з комплекту приладдя.

Проводка

! ПЕРЕД ВИКОНАННЯМ БУДЬ-ЯКИХ ЕЛЕКТРО-МОНТАЖНИХ РОБІТ ОЗНАЙОМТЕСЯ З ЦИМИ ПРАВИЛАМИ

1. Вся електропроводка повинна відповідати місцевим і національним нормам і правилам в області електротехніки і встановлюватися кваліфікованим електриком.
2. Всі електричні з'єднання повинні виконуватися відповідно до схеми електричних з'єднань, розташованої на панелях внутрішнього і зовнішнього блоків.
3. Якщо з джерелом живлення виникли серйозні проблеми, пов'язані з безпекою, негайно припиніть роботу. Поясніть клієнту свої доводи і відмовтеся від установки пристрою до тих пір, поки проблема безпеки не буде вирішена належним чином.
4. Напруга живлення має бути в межах 90-110% від номінального. Недостатнє живлення може призвести до несправності, ураження електричним струмом або пожежі.
5. При підключенні живлення до стаціонарної проводки необхідно встановити захисний кожух і головний вимикач живлення.
6. При підключенні живлення до стаціонарної проводки в стаціонарну проводку повинен бути вбудований вимикач або автомат захисти ланцюга, який від'єднує всі полюса і має відстань між контактами не менше 1/8 дюйма (3 мм). Кваліфікований фахівець повинен використовувати дозволений Автоматичний вимикач або рубильник.
7. Підключайте пристрій тільки до окремої мережевої розетки. Не підключайте до цієї розетки інший прилад.
8. Переконайтеся в тому, що Кондиціонер правильно заземлений
9. Кожен провід повинен бути надійно приєднаний. Вільна проводка може призвести до перегріву клеми, що може призвести до несправності пристрою та можливого пожежі.
10. Не допускайте, щоб дроти стикалися з трубопроводами холодоагенту, компресором або будь-якими рухомими частинами всередині пристрою.
11. Якщо пристрій оснащений додатковим встановлений на відстані не менше 1 метра (40 дюймів) від будь-яких горючих матеріалів.
12. Щоб уникнути ураження електричним струмом, ніколи не торкайтеся електричних компонентів незабаром після відключення живлення. Після вимкнення живлення завжди зачекайте 10 хвилин або більше, перш ніж торкатися електричних компонентів

13. Слідкуйте за тим, щоб ваша електрична проводка не перетиналася з сигнальною проводкою. Це може призвести до спотворень і перешкод.
14. Пристрій повинен бути підключений до основної розетки. Як правило, джерело живлення повинен мати повний опір 32 Ом.
15. Жодне інше обладнання не повинно бути підключено до тієї ж схеми живлення.
16. Підключіть зовнішні дроти перед підключенням внутрішніх проводів.

! ПОПЕРЕДЖЕННЯ

ПЕРЕД ВИКОНАННЯМ БУДЬ-ЯКИХ ЕЛЕКТРОМОНТАЖНИХ РОБІТ ВИМКНІТЬ ОСНОВНЕ ЖИВЛЕННЯ СИСТЕМИ.

ПРИМІТКА ДО ПОВІТРЯНОГО ВИМИКАЧА

Якщо максимальний струм кондиціонера перевищує 16 А, необхідно використовувати повітряний вимикач або вимикач захисту від протікання з захисним пристроєм (купується окремо). Якщо максимальний струм кондиціонера становить менше 16 А, шнур живлення кондиціонера повинен бути оснащений вишкою (купується окремо). У Північній Америці додаток повинен бути підключений відповідно до вимог NEC і CEC.

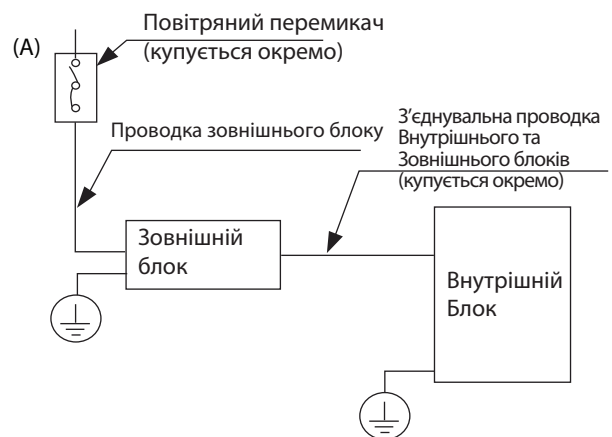

(B)

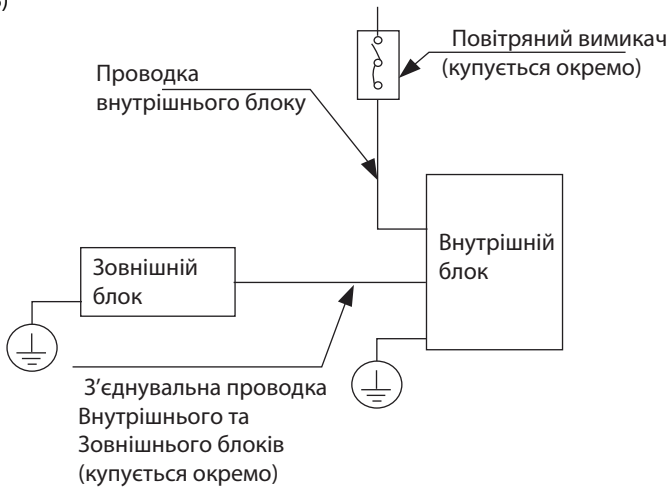

(C)

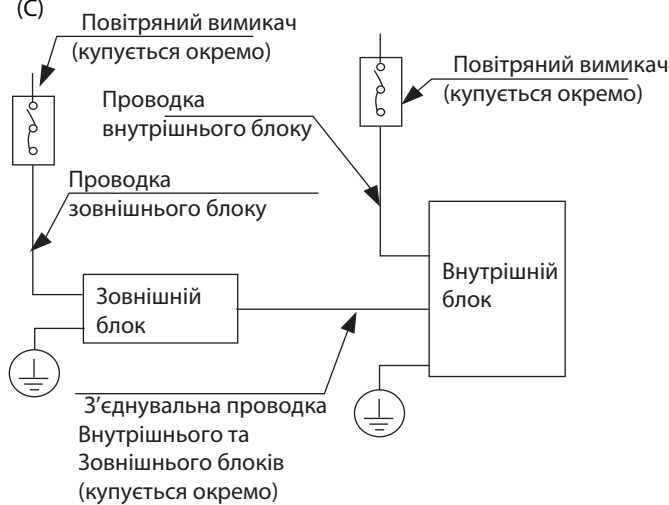

(D) (Лише для Північної Америки)

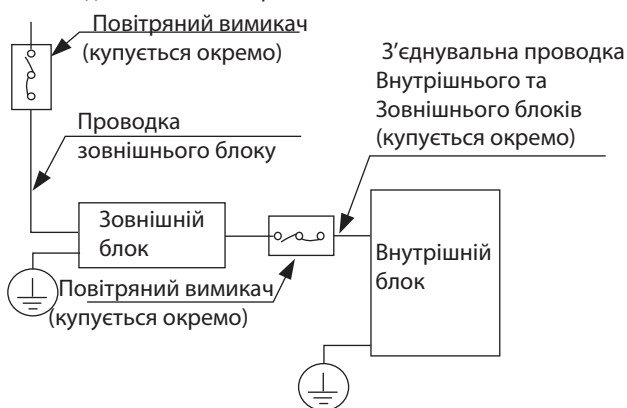

ПРИМІТКА: Графіки наведені виключно в пояснювальних цілях. Ваш пристрій може дещо відрізнятись. Фактична форма має переважну силу.

Підключення зовнішнього блоку



ПОПЕРЕДЖЕННЯ

Перед виконанням будь-яких електромонтажних робіт вимкніть основне живлення системи.

1. Підготуйте кабель до підключення
а. А. Спочатку потрібно вибрати правильний розмір кабелю. Обов'язково використовуйте кабелі H07RN-F.

ПРИМІТКА: У Північній Америці вибирайте тип кабелю відповідно до місцевих електричних норм.

Мінімальна площа поперечного перерізу силових та сигнальних кабелів (для довідки)

Номинальний струм приладу (A)	Номинальна площа поперечного перерізу (мм ²)
$> 3 \text{ i } \leq 6$	0.75
$> 6 \text{ i } \leq 10$	1
$> 10 \text{ i } \leq 16$	1.5
$> 16 \text{ i } \leq 25$	2.5
$> 25 \text{ i } \leq 32$	4
$> 32 \text{ i } \leq 40$	6

ВИБЕРІТЬ ПРАВИЛЬНИЙ РОЗМІР КАБЕЛЮ

Необхідний розмір кабелю живлення, сигнального кабелю, запобіжника і вимикача визначається максимальним струмом пристрою. Максимальний струм вказано на заводській таблиці, розташованій на бічній панелі пристрою. Зверніться до цієї таблиці, щоб правильно вибрати кабель, запобіжник або вимикач.

ПРИМІТКА: У Північній Америці, будь ласка, виберіть правильний розмір кабелю відповідно до мінімальної потужності ланцюга, зазначеної на заводській таблиці пристрою.

б. За допомогою засобів для зняття ізоляції зніміть гумову оболонку з обох кінців сигнального кабелю, щоб залишилося приблизно 15 см (5,9 дюйма) дроту.

- c. Зніміть ізоляцію з торців.
- d. Використовуючи щипці для обтиску дроту, обтисніть u-подібні виступи на кінцях.

ПРИМІТКА: При підключенні проводів строго дотримуйтесь електричної схеми, розташованої всередині кришки електричного блоку.

- 2. Зніміть електричну кришку зовнішнього блоку. Якщо на зовнішньому блоці немає кришки, відкрутіть болти від плати технічного обслуговування і зніміть захисну панель.

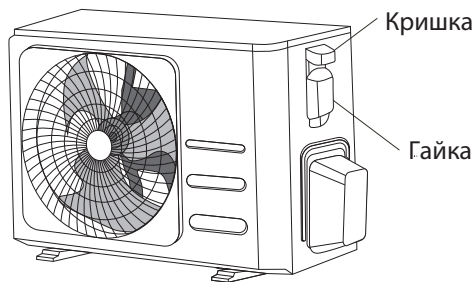

- 3. Підключіть u-подібні наконечники до клем. Зіставте кольори проводів / написи з написами на клемній колодці. Щільно прикрутіть U-подібний наконечник кожного дроту до відповідної клемми.
- 4. Закріпіть кабель за допомогою кабельного затискача.
- 5. Ізолюйте невикористані дроти електричною стрічкою.
- Тримайте їх подалі від будь-яких електричних або металевих деталей.
- 6. Встановіть на місце кришку електричного блоку управління.

Підключення внутрішнього блоку

- 1. Підготуйте кабель до підключення
 - a. За допомогою дратяних зачисток зніміть гумову оболонку з обох кінців сигнального кабелю, щоб оголити приблизно 15 см (5,9 дюйма) дроту.
 - b. Зніміть ізоляцію з кінців проводів.
 - c. Використовуючи щипці для обтиску дроту, притисніть u-подібні наконечники до кінців проводів.
- 2. Потягніть ліву та праву ручки передньої панелі, витягніть панель назовні та відкрийте панель.

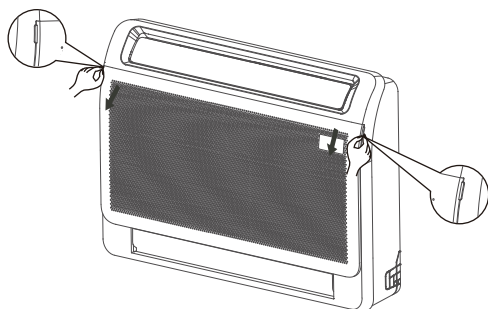

- 3. Зніміть електричний блок управління. Підключіть u-подібні наконечники до клем. Зіставте кольори проводів / написи на них з написами на клемній колодці, щільно прикрутіть u-подібний наконечник кожного проводу до відповідної клемми. Зверніться до серійного номера та електричної схеми, зазначених на кришці електричного блоку управління.

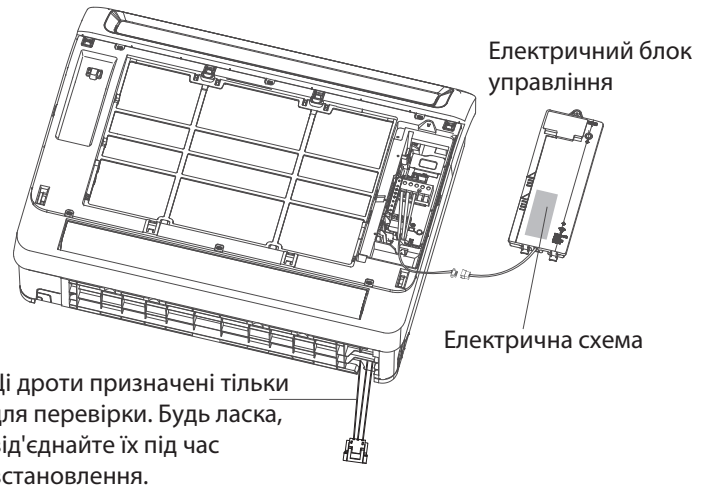

Примітка: при вилученні електричного блоку управління зверніть увагу на те, щоб послабити і зняти клему.

Магнітне кільце (якщо воно входить в комплект поставки)

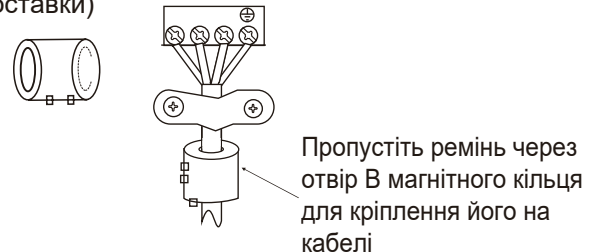

⚠️ ЗАСТЕРЕЖЕННЯ

- Ілюстрації в цьому посібнику наведені в пояснювальних цілях. Фактична форма має переважну силу.
- При підключенні проводів, будь ласка, суворо дотримуйтесь електричної схеми.
- Контур охолодження може сильно нагріватися. Тримайте з'єднувальний кабель подалі від мідної трубки.

- 4. Закріпіть кабель за допомогою спеціального кабельного затискача, щоб закріпити його на місці. Кабель не повинен бовтатися і не повинен натягуватися на U-подібні наконечники. Встановіть кришку електричного блоку та передню панель внутрішнього блоку.

Технічні характеристики потужності

МОДЕЛЬ (ВТУ / Н)		<16К	16К~18К
ПОТУЖНОСТІ	ФАЗА	1 Фаза	1 Фаза
	ЧАСТОТА І НАПРУГА	220-240 В~, 50 Гц / 60 Гц	220-240 В~, 50 Гц / 60 Гц
АВТОМАТИЧНИЙ ВИМИКАЧ / ЗАПОБІЖНИК (А)		20/16	20/16
ПРОВОДКА ЖИВЛЕННЯ ВНУТРІШНЬОГО БЛОКУ (мм ²)		---	---
З'ЄДНУВАЛЬНА ДРОВОВА ПРОВІДКА ВНУТРІШНЬОГО/ ЗОВНІШНЬОГО БЛОКІВ (мм ²)	ЕЛЕКТРОПРОВОДКА ЗОВНІШНЬОГО БЛОКУ	3x1.5	3x2.5
	СИЛЬНИЙ ЕЛЕКТРИЧНИЙ СИГНАЛ	4x1.0	4x1.0
	СЛАБКИЙ ЕЛЕКТРИЧНИЙ СИГНАЛ	---	---
	ЗАЗЕМЛЮЮЧИЙ ПРОВІД	1.5	2.5

Вакуумування

Підготовка та запобіжні заходи

Повітря і сторонні предмети в контурі охолодження можуть викликати різке підвищення тиску, що може привести до пошкодження кондиціонера, зниження його ефективності і травм. Використовуйте вакуумний насос і манометр колектора для вакуумування контуру холодоагенту, видаляючи з системи газ і вологу, що не конденсуються. Вакуумування слід проводити при початковій установці і при переміщенні пристрою.

ПЕРЕД ВИКОНАННЯМ ВАКУУМУВАННЯ

- ✓ Переконайтеся, що з'єднувальні труби між внутрішнім і зовнішнім блоками підключені належним чином.
- ✓ Переконайтеся, що всі дроти підключені правильно.

Інструкції з вакуумування

1. Підключіть заправний шланг манометра колектора до сервісного отвору клапана низького тиску зовнішнього блоку.
2. Підключіть інший заправний шланг від манометра колектора до вакуумного насоса.
3. Відкрийте манометр колектора з боку низького тиску. Тримайте сторону високого тиску закритою.
4. Увімкніть вакуумний насос для спорожнення системи.
5. Створюйте вакуум принаймні 15 хвилин або до тих пір, поки лічильник суміші не покаже -76 см рт.ст. (-10,5 Па).

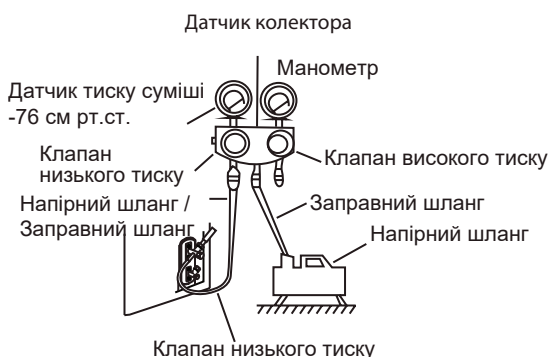

6. Закрийте кришку манометра низького тиску на колекторі та вимкніть вакуумний насос.
7. Зачекайте 5 хвилин, а потім переконайтеся, що тиск у системі не змінився.

8. При зміні тиску в системі зверніться до розділу "Перевірка на витік газу" для отримання інформації про те, як перевірити наявність витоків. Якщо тиск в системі не змінився, відкрутіть ковпачок 9. з ущільненого клапана (клапан високого тиску). Вставте шестигранний ключ у ущільнений клапан (клапан високого тиску) і відкрийте клапан, повернувши ключ на 1/4 обороту проти годинникової стрілки. Прислухайтеся, чи не виходить газ з системи, потім закрийте клапан через 5 секунд.

10. Слідкуйте за показаннями манометра протягом однієї хвилини, щоб переконаватися у відсутності змін тиску. Показання манометра повинні бути трохи вище атмосферного тиску.

11. Від'єднайте заправний шланг від сервісного отвору.

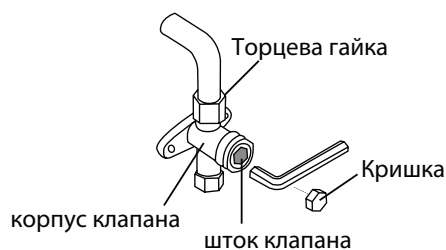

12. За допомогою шестигранного ключа повністю відкрийте клапани високого та низького тиску.
13. Вручну затягніть ковпачки на всіх трьох клапанах (сервісний патрубок, високого тиску, низького тиску). При необхідності ви можете затягнути його ще сильніше за допомогою динамометричного ключа. Further using a torque wrench if needed.

! ОБЕРЕЖНО ВІДКРИЙТЕ ШТОКИ КЛАПАНІВ

Відкриваючи штоки клапанів, повертайте шестигранний ключ до упору в стопор. Не намагайтеся примусово відкрити клапан ще більше.

Примітка щодо додавання холодоагенту

Деякі системи вимагають додаткового завантаження залежно від довжини труб. Стандартна довжина труби варіюється відповідно до місцевих правил. Наприклад, у Північній Америці стандартна довжина труби становить 7,5 м (25 футів). В інших районах стандартна довжина труби становить 5 м (16 футів). Холодоагент слід заправляти з сервісного отвору на клапані низького тиску зовнішнього блоку. Кількість додаткового холодоагенту, який необхідно заправити, можна розрахувати за такою формулою:

Діаметр сторони подачі рідини

	ф6.35(1/4")	ф9.52(3/8")	ф12.7(1/2")
R22 (трубка з отвором у внутрішньому блоці):	(Загальна довжина труби-стандартна довжина труби) x 30 г (0,32 Унції) / м (фут)	(Загальна довжина труби-стандартна довжина труби) x 65 г (0,69 Унції)/м (фут)	(Загальна довжина труби-стандартна довжина труби) x 115 г (1,23 Унції)/м (фут)
R22 (трубка з отвором в зовнішньому блоці):	(Загальна довжина труби-стандартна довжина труби) x15 г (0,16 Унції)/м (фут)	(Загальна довжина труби-стандартна довжина труби) x30 г (0,32 Унції)/м (фут)	(Загальна довжина труби-стандартна довжина труби) x60 г (0,64 Унції)/м (фут)
R410A: (трубка з отвором у внутрішньому блоці):	(Загальна довжина труби-стандартна довжина труби) x30 г (0,32 Унції)/м (фут)	(Загальна довжина труби-стандартна довжина труби) x65 г (0,69 Унції)/м (фут)	(Загальна довжина труби-стандартна довжина труби) x115 г (1,23 Унції)/м (фут)
R410A: (трубка з отвором в зовнішньому блоці):	(Загальна довжина труби-стандартна довжина труби) x15 г (0,16 Унції)/м (фут)	(Загальна довжина труби-стандартна довжина труби) x30 г (0,32 Унції)/м (фут)	(Загальна довжина труби-стандартна довжина труби) x65 г (0,69 Унції)/м (фут)
R32 :	(Загальна довжина труби-стандартна довжина труби) x 12 г (0,13 Унції)/м (фут)	(Загальна довжина труби-стандартна довжина труби) x 24 г (0,26 Унції)/м (фут)	(Загальна довжина труби-стандартна довжина труби) x 40 г (0,42 Унції) / м (фут)



ЗАСТЕРЕЖЕННЯ: НЕ змішуйте типи холодоагентів.

Тільки для моделей з Австралії :

- Цей пристрій містить заправлений на заводі холодоагент, довжина трубопроводу якого становить 20 м, і при установці з довжиною трубопроводу до 20 м додаткова заправка холодоагенту на місці установки не потрібна. Якщо довжина трубопроводу холодоагенту перевищує 20 м, необхідно внести додаткову плату, розраховану виходячи з довжини трубопроводу і наведеної вище таблиці, за ділянку довжиною більше 20 м.
- Якщо використовується існуюча система трубопроводів, необхідний обсяг заправки холодоагенту буде варіюватися в залежності від розміру трубопроводу для подачі рідини. Формула для розрахунку необхідного обсягу додаткового холодоагенту:

$$\text{Об'єм додаткової заправки (кг)} = \{ \text{основна довжина (м)} - \text{об'єм заправки на заводі-виробнику 20 (м)} \} \times 0,03 \text{ (кг/м)}$$
- Обов'язково видаліть додаткову кількість холодоагенту відповідно до номінальних витрат, зазначених на паспортній табличці (при довжині трубопроводу холодоагенту менше 5 м), в ході ринкових або державних перевірок випробувань.

Тестовий запуск

Перед тестовим запуском

Після повної установки всієї системи необхідно виконати тестовий запуск. Перед виконанням тесту переконайтеся в дотриманні наступних умов:

- a) Внутрішній і зовнішній блоки встановлені належним чином.
- b) Трубопроводи і електропроводка правильно приєднані.
- c) Поблизу входу і виходу пристрою немає перешкод, які могли б привести до зниження продуктивності або несправності пристрою.
- d) Система охолодження не протікає.
- e) Дренажна система працює безперешкодно і відводиться в безпечне місце.
- f) Правильно встановлена теплоізоляція.
- g) Дроти заземлення приєднані належним чином.
- h) Були зареєстровані довжина трубопроводу і додаткова ємність для зберігання холодоагенту.
- i) Напруга живлення-це правильна напруга для кондиціонера.



ЗАСТЕРЕЖЕННЯ

Невиконання тестового запуску може призвести до пошкодження пристрою, пошкодження майна або травм персоналу.

Інструкції з тестового запуску

1. Відкрийте обидва запірні клапани для рідини та газу.
2. Увімкніть головний вимикач живлення і дайте пристрою прогрітись.
3. Встановіть кондиціонер в режим ОХОЛОДЖЕННЯ.
4. Для внутрішнього блоку
 - a. Переконайтеся, що пульт дистанційного керування та його кнопки працюють належним чином.
 - b. Переконайтеся, що жалюзі рухаються належним чином і їх можна змінити за допомогою пульта дистанційного керування.
 - c. Двічі перевірте, чи правильно вимірюється температура в приміщенні.
 - d. Переконайтеся, що індикатори на пульті дистанційного керування та індикаторній панелі внутрішнього блоку працюють належним чином.
 - e. Переконайтеся, що кнопки ручного управління на внутрішньому блоці працюють належним чином.

f. Переконайтеся, що дренажна система працює безперешкодно і злив води відбувається плавно.

g. Переконайтеся у відсутності вібрації або стороннього шуму під час роботи.

5. Для зовнішнього блоку

a. Перевірте, чи не протікає система охолодження.

b. Переконайтеся у відсутності вібрації або стороннього шуму під час роботи.

c. Переконайтеся, що вітер, шум і вода, що створюються пристроєм, не заважають вашим сусідам і не становлять загрози безпеці.

б. Випробування дренажу

a. Переконайтеся, що зливна труба тече безперешкодно. У нових будівлях слід провести цей тест перед обробкою стелі.

b. Зніміть кришку для тесту. Додайте в резервуар 2000 мл води через приєднану трубку.

c. Увімкніть головний вимикач живлення та увімкніть Кондиціонер у режимі охолодження.

d. Прислухайтесь до звуку роботи зливної насоса, щоб зрозуміти, чи не видає він будь-яких незвичайних звуків.

e. Переконайтеся, що вода стікає. Залежно від типу дренажної труби може пройти до однієї хвилини, перш ніж пристрій почне зливати воду.

f. Переконайтеся у відсутності витоків ні в одному з трубопроводів.

g. Вимкніть Кондиціонер. Вимкніть головний вимикач живлення та встановіть контрольну кришку.

ПРИМІТКА: Якщо пристрій несправний або працює не так, як ви очікували, будь ласка, ознайомтеся з розділом "усунення неполадок" керівництва користувача, перш ніж звертатися в службу підтримки клієнтів.

ІНФОРМАЦІЯ ПРО ПІДТВЕРДЖЕННЯ ВІДПОВІДНОСТІ ПРОДУКТУ



Кондиціонери відповідають вимогам відповідних Технічних регламентів:

- електромагнітної сумісності обладнання (постанова КМУ від 16.12.2015р. № 1077);
- низьковольтного електричного обладнання (постанова КМУ від 16.12.2015р. № 1067);
- обмеження використання деяких небезпечних речовин в електричному та електронному обладнанні (постанова КМУ від 10.03.2017р. № 139);
- енергетичного маркування кондиціонерів повітря (постанова КМУ від 24.05.2017р. № 360);
- щодо встановлення системи для визначення вимог з екодизайну енергоспоживчих продуктів (постанова КМУ від 03.10.2018 № 804);
- щодо вимог до екодизайну для кондиціонерів повітря та вентиляторів, призначених для особистого комфорту (постанова КМУ від 14.08.2019р. № 739).

Декларації про відповідність можна знайти на офіційному сайті - novaform.com.ua

Вироблено на замовлення ТМ «NC clima»

Виробник: GD Midea Air-Conditioning Equipment Co. Ltd, Midea Industrial City, Beijiao, Shunde, Foshan, Guangdong, P.R. China.
(ГД Мідея Еір-Кондішнінинг Еквіпмент Ко. ЛТД, Мідея Індастріал Сіті, Бейджжао, Шанде, Фосшан, Гуангдонг, П.Р. Китай)

З питань гарантійного обслуговування, ремонту та прийняття претензій від споживача звертайтеся до уповноваженого представника в Україні: ТОВ «НОВАФОРМ» Україна, 04060 м. Київ, вулиця Ризька, будинок 73-Г, офіс 7/3
(безкоштовно зі стаціонарних телефонів, в межах України): 0-800-40-05-15

У зв'язку з тим, що перелік сервісних центрів постійно змінюється, актуальний перелік авторизованих сервісних центрів Ви можете отримати на офіційному сайті: <https://novaform.com.ua/service/>

Дата виробництва вказана на виробі.

ГАРАНТІЙНІ ЗОБОВ'ЯЗАННЯ

Шановний Покупець!

Дякуємо Вам за покупку продукції ТМ «NC clima» та довіру до нашої компанії!

Ці умови гарантії діють на території України. При виявленні недоліків протягом гарантійного строку, споживач має право висунути вимоги, встановлені чинним законодавством про захист прав споживачів щодо їх усунення.

Переконаливо просимо Вас уважно перевірити правильність заповнення гарантійного талону. При відсутності відмітки підприємства торгівлі про продаж, розрахункового документа з датою продажу, гарантійний термін визначається від дати випуску виробу.

В конструкцію, комплектацію або технологію виготовлення виробу, з метою поліпшення його технічних характеристик, можуть бути внесені зміни. Такі зміни вносяться у виріб без попереднього повідомлення Покупця та не тягнуть зобов'язань щодо змін/поліпшення раніше вироблених виробів

Ми гарантуємо високу якість, надійну та безпечну роботу своєї продукції, за умови дотримання технічних вимог, що викладені в інструкції з експлуатації.

Зовнішній вид та комплектність виробу

Ретельно перевірте зовнішній вигляд виробу та його комплектність. Усі претензії щодо зовнішнього вигляду та комплектності виробу пред'являйте Продавцю при покупці виробу. Також, при отриманні і оплаті виробу через Інтернет – магазин та доставки його кур'єром, Покупець у присутності кур'єра, зобов'язаний перевірити повноту комплектації й зовнішній вигляд виробу на предмет відсутності фізичних дефектів (подряпин, тріщини, сколів, тощо) Після від'їзду кур'єра або виходу покупця з магазину, претензії з цих питань не приймаються.

Загальні правила монтажу (підключення) виробу. (якщо виріб має потребу в монтажі або підключення)

Виробник рекомендує здійснювати установку та підключення товару спеціалістами авторизованих сервісних центрів (далі – АСЦ). Виробник не несе жодної відповідальності за будь-який збиток, завданий споживачеві, фізичним або юридичним особам внаслідок установки та підключення, що не відповідають вимогам, зазначеним в інструкції з експлуатації (монтажу).

У разі звернення до інших організацій або до фізичних осіб, що мають відповідні ліцензії і сертифікати, вимагайте щоб майстер залишив документ, який підтверджує проведення робіт по монтажу (підключенню).

Відповідальність за несправність виробу з вини організації, що здійснила його монтаж (підключення), несе монтажна організація. У даному випадку необхідно звернутися до організації, що проводила монтаж (підключення), виробу.

Оплата робіт з установки та підключення товару, а також монтажу та демонтажу виробу під час ремонту, відбувається за преїскурантом АСЦ.

Умови гарантії

Гарантійне обслуговування та ремонт придбаного Вами виробу повинен здійснюватися тільки АСЦ. При виявленні неавторизованого втручання, гарантійні зобов'язання виробника припиняються.

Уразі звернення до інших організацій або до фізичних осіб, що мають відповідні ліцензії і сертифікати, вимагайте щоб майстер залишив документ який підтверджує проведення робіт по установці.

Несправні вузли виробу, в період дії гарантійних зобов'язань, ремонтуються за рахунок АСЦ або замінюються на працездатний виріб. Рішення про доцільність ремонту або заміни приймають фахівці АСЦ. Несправні вузли, замінені в період дії гарантійних зобов'язань переходять у власність АСЦ.

При виконанні гарантійних ремонтів, термін гарантії збільшується на час перебування виробу в ремонті. Зазначений час обчислюється від дня звернення споживача в АСЦ із вимогою про усунення недоліків.

Порядок обчислення гарантійного строку для виробу, який придбано для комерційних цілей, визначається окремо договором купівлі-продажу, відповідно до діючого законодавства України.

Правильне заповнення гарантійного талону

Щоб уникнути помилок, переконливо просимо Вас, до установки/експлуатації виробу, уважно ознайомитися з його інструкцією з експлуатації та перевірити заповнення Гарантійного талону.

Гарантія дійсна та має силу, якщо Гарантійний талон правильно та чітко заповнений, та в ньому вказані: найменування і модель виробу, його серійний (заводський) номер, дата продажу, а також є підпис уповноваженого лица, штамп фірми Продавця та підпис Покупця про прийняття ним гарантійних умов. Забороняється вносити в Гарантійний талон будь-які зміни, а також стирати, виправляти або переписувати будь-які дані зазначені в ньому. У випадку неправильного або неповного заповнення Гарантійного талону негайно зверніться до Продавця даного виробу.

При невиконанні цих умов Гарантійний Талон визнається недійсним.

Задоволення вимог споживача не поширюється на товари, які використовуються для інших потреб, не передбачених їх конструкцією.

Будь ласка, зберігайте Гарантійний талон у період всього терміну експлуатації виробу.

По всім питанням, рекомендуємо Вам звертатися тільки в АСЦ **ТМ «NC clima»**, адреса й телефони яких знаходяться на інтернет-сторінці: <https://novaform.com.ua/service/>

Будь-яку додаткову інформацію Ви можете отримати за телефонами гарячої лінії **ТМ «NC clima»:**
0 800 40 05 15

Вимоги під час приймання виробу до АСЦ

Гарантійний ремонт виконується при наданні несправного виробу в чистому вигляді та повної його комплектності при наявності повністю та правильного заповненого Гарантійного талону.

На гарантійне обслуговування приймається товар за наявності експлуатаційних документів, пломб виробника або виконавця на товарі, якщо це передбачено експлуатаційним документом, відсутності пошкоджень товару, які могли викликати несправність, за умов дотримання вимог експлуатаційного документа щодо правил зберігання, введення в експлуатацію та використання товару за призначенням.

Гарантія поширюється на виробничий або конструкційні дефект виробу

Будь-які претензії щодо якості товару розглядаються тільки після перевірки виробу представником АСЦ.

Виконання АСЦ ремонтних робіт та заміна дефектних деталей виробу відбуваються або у приміщенні АСЦ або у Покупця (на розсуд АСЦ). Гарантійний ремонт виробу виконується протягом 14 (чотирнадцяти) днів. В разі, якщо під час гарантійного ремонту стане зрозумілим, що в зазначений строк недоліки не будуть усунені, сторони мають право укласти угоду про новий термін.

У разі потреби діагностики і ремонту товару в приміщенні організації, яка здійснює ремонт (АСЦ), транспортування виробу здійснюється відповідно до Закону України «Про захист прав споживачів». У разі виклику спеціаліста для перевірки якості виробу, у результаті якого виявилася відсутність недоліків виробу або було виявлено, що недоліки виникли внаслідок порушення правил використання, зазначених в інструкції з експлуатації, транспортування, монтажу (підключення), обставин непереборної сили, діагностика товару та транспортні витрати оплачуються Покупцем за прейскурантом АСЦ. Уразі відсутності Покупця за вказаною адресою на момент приходу спеціаліста АСЦ в обумовлений час, при повторному виклику стягується плата за виїзд спеціаліста за прейскурантом АСЦ.

Гарантія виробника не поширюється:	Гарантія виробника також не надається у випадках:
<ul style="list-style-type: none">- технічне та сервісне обслуговування виробу (чистку, заміну фільтрів або пристроїв, виконуючих функції фільтрів);- програмне забезпечення виробу;- на будь-які адаптації та зміни виробу, які внесені Покупцем самостійно, в тому числі з метою вдосконалення та розширення його звичайної сфери застосування, яка вказана в інструкції з експлуатації виробу;- аксесуари, які входять до складу виробу (частини оформлення корпусу, лампочки,	<ul style="list-style-type: none">- наявність у гарантійному талоні виправлень, нерозбірливих записів;- якщо на виробі вилучена чи пошкоджена ідентифікаційна (товарна) етикетка, нерозбірливий серійний номер;- якщо несправності виробу виникли внаслідок ушкоджень при транспортуванні, неправильного зберігання, недбалого застосування, поганого догляду. Якщо виріб має надмірне забруднення, як внутрішнє так і зовнішнє, іржавий;

<p>батареї й акумулятори, картриджі, зарядні пристрої, насадки, фільтри, запобіжники й інші деталі, які мають обмежений строк гарантії).</p>	<ul style="list-style-type: none"> - порушення правил використання виробу, зазначених в інструкції з експлуатації; - виріб піддавався розкриттю, самостійному ремонту чи заміні конструкції особами, не уповноваженими на ремонт АСЦ, або змашенню виробу під час гарантійного терміну, якщо це не передбачено інструкцією з експлуатації (сліди розкриття, зірвані шліци гвинтів)*; - виріб, призначений для роботи в побутових умовах, використовувався в комерційних цілях (професійне використання та великі об'єми робіт) або для інших цілей не передбачених конструкцією даного виробу *; - якщо експлуатація виробу після прояву несправності не була зупинена і продовжувалась*; - дефект виник внаслідок некваліфікованих дій під час встановлення (монтажу/демонтажу) виробу, або внаслідок спроб ремонту неавторизованим сервісними центрами та іншими особами; - підключення до виробу стороннього обладнання, що призвело до виходу з ладу самого виробу. Висновок про вихід з ладу виробу, в результаті впливу вищесказаних факторів, робиться фахівцем АСЦ. - виріб має зовнішні механічні ушкодження, або ушкодження, які викликані незалежними від виробника причинами, такими як: явища природи й стихійні лиха, пожежа, домашні й дикі тварини, потрапляння всередину виробу сторонніх предметів, комах, речовин, рідин, тощо; - ушкодження, викликані невідповідністю параметрів живильних мереж державним стандартам та іншими подібними факторами; - ушкодження, викликані використанням нестандартних видаткових матеріалів, адаптерів, запчастин, тощо; - якщо має місце нормальний знос виробу в результаті тривалого використання (великі об'єми робіт). Рівномірний знос деталей при відсутності на них заводських дефектів не дає право на їх заміну по гарантії*; - внаслідок витоку фреону за місцями з'єднань фреонових магістралей, за якість яких несе відповідальність монтажна організація. - дефектів, що виникли внаслідок невиконання Покупцем зазначеної нижче Пам'ятки по догляду за виробами. <p><i>*виявляється діагностикою в авторизованому сервісному центрі</i></p>
--	--

Гарантійний термін

Гарантія виробника надається на весь спектр продукції **Торгової марки «NC clima»**, що постачається в Україну.

Найменування	Термін служби (місяців)	Гарантійний строк (місяців)
Кондиціонери	60	24

Особливі умови гарантійного обслуговування кондиціонерів

Гарантія не поширюється на недоліки в роботі виробу в разі якщо Покупець за своєї ініціативи (без урахування відповідної інформації Продавця) обрав та купив кондиціонер належної якості, але за своїми технічним характеристикам не призначений для приміщення, в якому він був згодом встановлений Покупцем.

Шановний покупець! Нагадуємо, що некваліфікований монтаж кондиціонерів може привести к його неправильної роботі і, як наслідок, до порушень в роботі виробу.

Пам'ятка по догляду за кондиціонером повітря:

- раз на 2 (два) тижні (при інтенсивної експлуатації частіше) контролюйте чистоту повітряних фільтрів в внутрішньому блоці (дивись інструкцію з експлуатації). Захисні властивості цих фільтрів базуються на електростатичному ефекті, тому навіть при незначному забрудненні фільтр перестає виконувати свої функції;
- для надійної та тривалої роботи кондиціонерів повітря необхідно проводити їх періодичне технічне обслуговування (чистка від бруду та пилу теплообмінників зовнішнього та внутрішнього блоків, перевірку тиску у системі, діагностика електронних компонентів кондиціонера, чистку дренажної системи та інше) спеціалістами АСЦ не менш двох разів на рік, в іншому разі споживачеві може бути відмовлено в гарантії;
- раз на рік (краще навесні або восени, перед переходом його в режим міжсезоння), при необхідності слід вичистити теплообмінник зовнішнього блоку та перевірити роботу на всіх режимах. Це забезпечить надійну роботу Вашого кондиціонера повітря;
- звертаємо Вашу увагу, що експлуатація кондиціонера повітря у зимових умовах має свої особливості. При температурі повітря нижче допустимої робочої температурі вказаної в інструкції, рекомендуємо використовувати кондиціонер в режимі вентиляції.
- запуск кондиціонера для роботи в режимах охолодження або обігрів може привести к збоям у роботі та поломці компресора. Якщо зовнішня температура повітря від'ємна та конденсат (вода з внутрішнього блоку) виводиться на зовні, то можливо замерзання води в дренажної системі і, як наслідок, конденсат буде витікатиме з піддону внутрішнього блоку у приміщення. Зауважимо, що адаптувати до зимових умов можливо будь-яку спліт-систему. Для цього в неї може бути додатково вбудовані пристрій підігріву картера компресора і регулятор оборотів вентилятора зовнішнього блоку, а так само встановлюється «теплий» дренаж;
- якщо виріб не використовується – його необхідно відключати від електромережі.

Продавець (виробник) знімає з себе відповідальність за можливу шкоду, прямо або опосередковано заподіяну виробом людям, домашнім тваринам, майну в разі, якщо це сталося в результаті недотримання правил і умов експлуатації, установки виробу; умисних або необережних дій покупця (споживача) або третіх осіб. Також Продавець (виробник) не несе відповідальність за можливу шкоду, прямо або опосередковано заподіяну виробом відповідного призначення, в результаті втрати, пошкодження або зміни даних та інформації.

Почпець попереджений, що відповідно із статтею 4 Закону України «Про захист прав споживачів» з моменту підписання Почпцем Гарантійного талону вважається що:

- уся необхідна інформація щодо придбаного виробу і його споживчих властивостях представлена в повному обсязі у відповідності з статтею 15 ;
- Почпець отримав інструкцію з експлуатації придбаного виробу на української мові та _____;
- Почпець ознайомлений та згоден з умовами гарантійного обслуговування/особливостями експлуатації та догляду придбаного виробу і зобов'язується їх виконувати;

Технічні характеристики

Внутрішній блок			NCCOI09EH1eu	NCCOI12EH1eu	NCCOI18EH1eu
Електроживлення		В/ф/Гц	220-240V,1Ph, 50Hz	220-240V,1Ph, 50Hz	220-240V,1Ph, 50Hz
Охолодження	Потужність охолодження	Бто/год	9000 (1200~13000)	12000 (2600~14500)	17000 (9000~19000)
	Потужність охолодження	Вт	2639 (352~3812)	3519 (762~4252)	4985 (2639~5572)
	Номінальна споживана потужність	Вт	650 (135~1270)	1000 (170~1350)	1500 (650~1950)
	Номінальний струм	А	4,5 (1,1~5,6)	4,52 (1,4~5,9)	6,70 (2,95~8,70)
Обігрів	Потужність обігріву	Бто/год	10000 (3200~13500)	13000 (1550~16000)	18000 (7500~21500)
	Потужність охолодження	Вт	2933 (939~3958)	3812 (455~4692)	5278 (2200~6305)
	Номінальна споживана потужність	Вт	710 (290~1160)	980 (150~1300)	1420 (600~1900)
	Номінальний струм	А	3,2 (1,4~5,1)	4,43 (1,25~5,95)	6,40 (2,75~8,50)
Рівень шуму внутрішнього блоку (Hi/Mi/Lo)		дБ (А)	36,5/33,5/27,5/22,0	37/34/27/23	41/38/32/26
Циркуляція повітря внутрішнього блоку (Hi / Mi / Lo)		м³ / год	600/510/400	650/580/490	780/690/600
Розміри (Д*Г*В)		мм	794x200x621	794x200x621	794x200x621
Розміри в упаковці (Д*Г*В)		мм	865x280x719	865x280x719	865x280x719
Вага нетто / бруто		кг	14,9/18,8	14,9/18,8	14,9/18,8
Сполучні труби для холодоагенту	Рідина / Газ	мм (дюйм)	6,35mm(1/4in)/9,52mm (3/8in)	6,35mm(1/4in)/9,52mm (3/8in)	6,35mm(1/4in)/12,7mm (1/2in)
	Максимальна довжина магістралі	м	25	25	30
	Максимальний перепад висот	м	10	10	20
Дренажний шланг		мм	16mm	16mm	16mm
Міжблочні з'єднання		мм2	4×1,5mm²	4×1,5mm²	4×1,5mm²

Артикул

Дата продажу

Серійний номер

Назва торгової організації і штамп

М.П.

Адреса, телефон,
П.І.Б. Споживача

Дата прийому

Дата видачі

Дефект

Печатка сервісного центру, підпис

М.П.

Талон 1

Артикул

Дата продажу

Серійний номер

Назва торгової організації і штамп

М.П.

Адреса, телефон,
П.І.Б. Споживача

Дата прийому

Дата видачі

Дефект

Печатка сервісного центру, підпис

М.П.

Талон 2

Артикул

Дата продажу

Серійний номер

Назва торгової організації і штамп

М.П.

Адреса, телефон,
П.І.Б. Споживача

Дата прийому

Дата видачі

Дефект

Печатка сервісного центру, підпис

М.П.

Талон 3



Конструкція і технічні характеристики можуть бути змінені без попереднього сповіщення для поліпшення якості продукції. Проконсультуйтеся з відділом продажу або виробником для більш детальної інформації.